

# Spännjärn med avplanad kula

Artikelbeskrivning/produktbilder



## Beskrivning

### Material:

Spännjärn i seghärdat stål, kula i rullagerstål.

### Utförande:

Spännjärn brunerat.

Kula härdad, blank.

### Anmärkning:

Om koniska hylsor K0729 används krävs Form G.

Kulan är vridsäkrad.

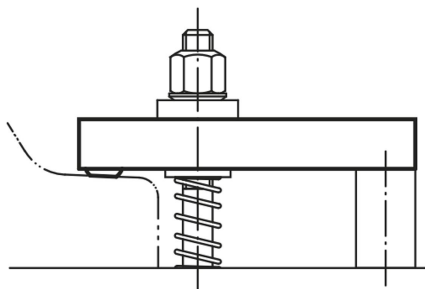

## Ritningar

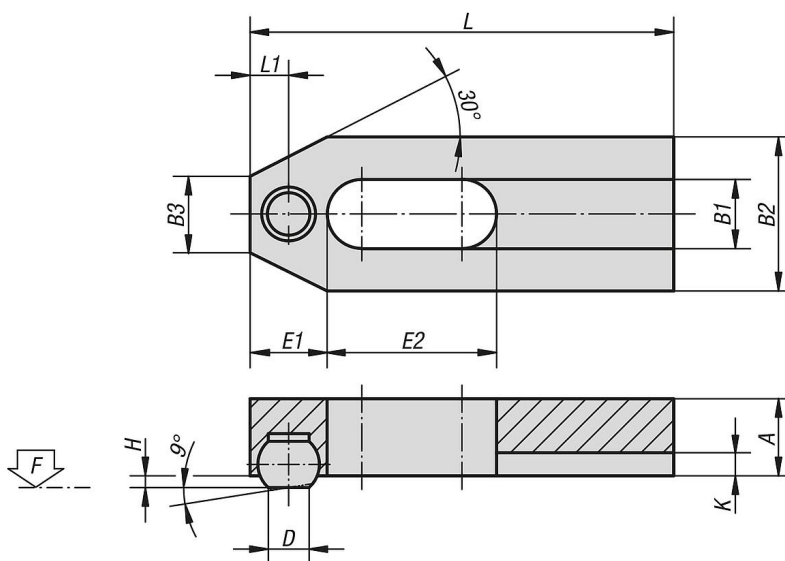

## Artikelöversikt

### Spännjärn med avplanad kula

Beställningsnr.	L	L1	A	B1	B2	B3	D	H	K	Kul-Ø	E1	E2	F kN	För skruv
K1949.06	50	5	10	7	20	8	5,5	1,6	2,5	8,5	10	20	4,82	M6
K1949.08	60	6,5	12	9	25	10	7,2	2	3	10	13	22	8,77	M8
K1949.10	80	7,5	15	11	30	12	8,6	2,7	3,5	12	15	30	13,9	M10
K1949.12	125	10,5	20	13	40	14	10,5	3,5	4	16	21	50	20,2	M12

