

Spännjärn steglöst justerbara

Artikelbeskrivning/produktbilder



Beskrivning

Material:
Seghärdat stål.

Utförande:
Blåförzinkat. Utan spännskruv.

Anmärkning:
De steglösa spännjärnen överbryggar snabbt olika spännhöjder utan några underlägg och tar inte stor plats på maskinbordet. Spännjärnen är konstruerade för höga belastningar och speciellt lämpliga för fastspänning av skär- och stansverktyg. Lämpliga spännskruvar för dessa spännjärn, se K0698/K0699.

Ritningar

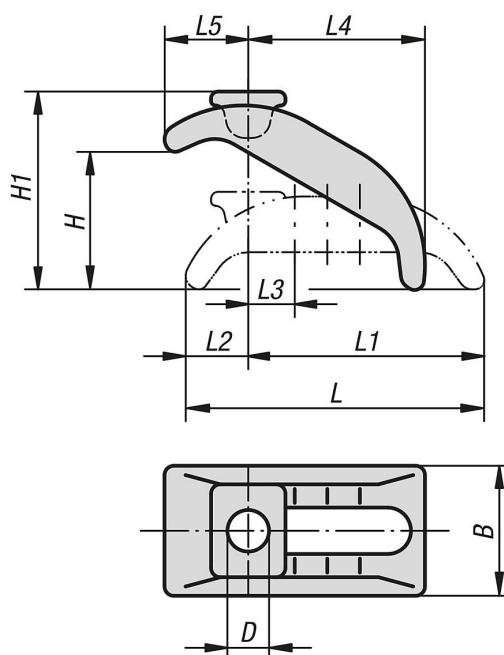

Artikelöversikt

Spännjärn steglöst inställbara

Beställningsnr.	Passar för spårbredd	Passande fästskruv	D	L	L1	L2	L3	L4	L5	B	H	H1
K1956.12	12, 14	M12	13	88	68	23	14	48	28	38	0-40	57
K1956.16	16, 18	M16	18	130	101	29	18	74	38	56	0-65	90
K1956.20	20, 22	M20	22	144	112	32	20	80	46	66	0-70	103
K1956.24	24, 28	M24	25	174	135	39	24	100	52	76	0-85	120

