

Tekniska anvisningar för inställningsbultar K1834

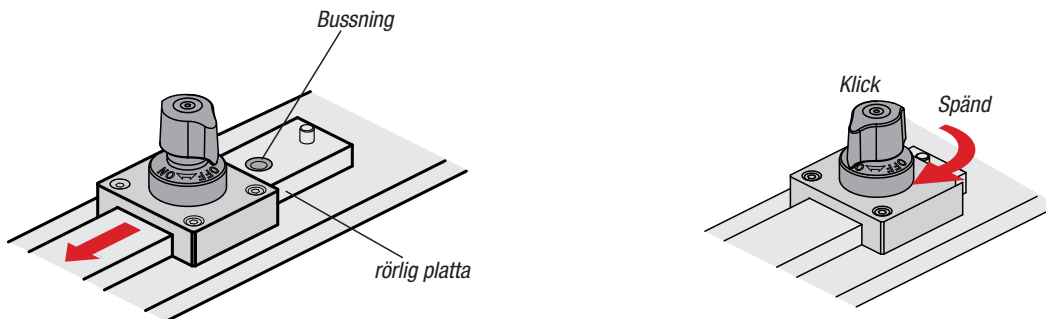

1. Användning:

Form A (utan mittläge)



Se till att vredet är i läget "OFF" och att bulten är inkörd.
Skjut in plattan med bussningen under inställningsbulten.

Spänn fast genom att vrida vredet till läget "ON".

När det är helt fastspänt hörs ett klick.

OBS: Lossa inte inställningsbultens fastspänning när bulten belastas axiellt. På grund av den koniska formen kan det hända att bulten inte körs in.

Form B (med mittläge)

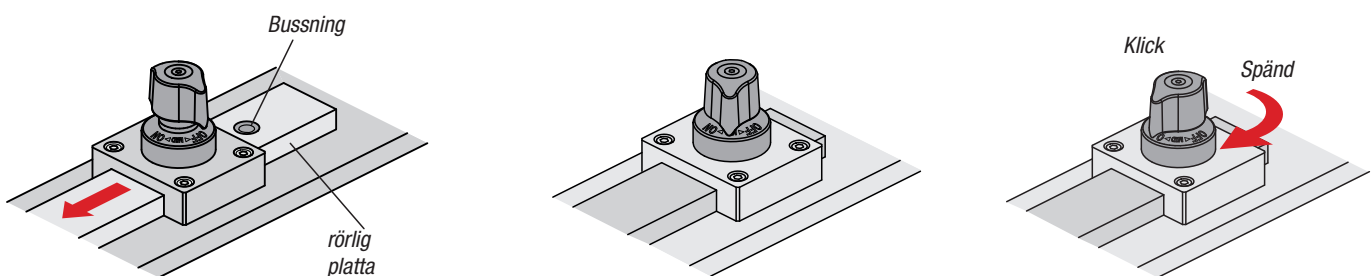

När vredet står i läget "OFF", skjut plattan med bussningen i riktning mot inställningsbulten tills bulten hakar fast i bussningen av fjädertrycket. Vredet går automatiskt till läget "MID".

För att spänna fast helt, vrid vredet från "MID" till "ON" tills en klicksignal hörs.

Tekniska anvisningar för inställningsbultar K1834



2. Funktion:

Form A (utan mittläge)

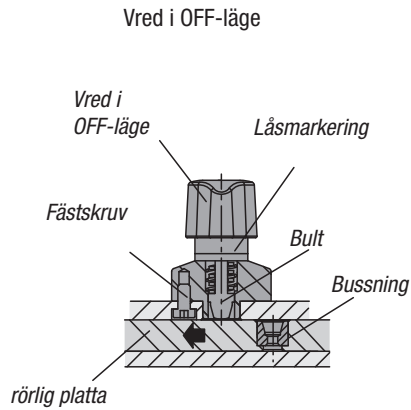

Bulten stannar inne när man släpper vredet. Låsmarkeringen (röd) syns och plattan kan förflyttas. Ställ plattan i rätt position

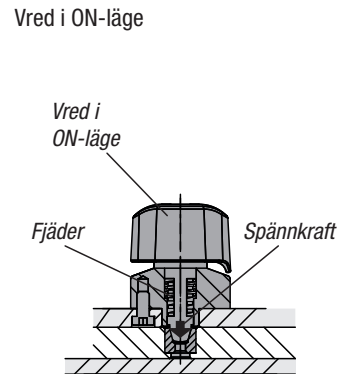

När man vrider vredet till läget "ON" trycks bulten och bussningen ihop av en kraftig fjäder och en spännkraft uppstår.

Form B (med mittläge)

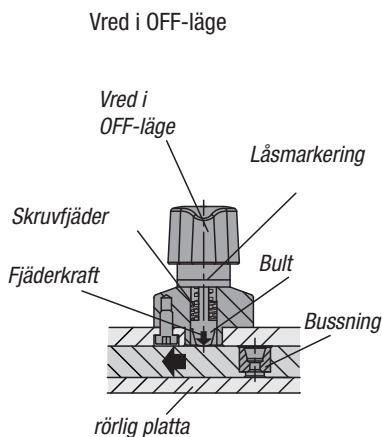

När man släpper vredet i MID-läget körs bulten ut och trycker med lätt fjäderkraft mot den rörliga plattan, skruvfjädern tar upp kraften inne i stommen. Låsmarkeringen (röd) syns och plattan kan förflyttas.

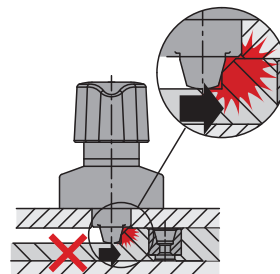

I MID-läget körs bulten inte in vid kontakt med en upphöjning eftersom det finns risk för kollision.

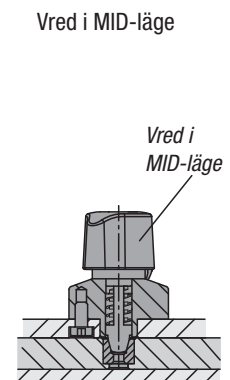

När plattan sätts i rätt position hakar bulten i automatiskt av fjädertrycket. När man vrider vredet till läget "ON" trycks bulten och bussningen ihop av en kraftig fjäder och en spännkraft uppstår.

Tekniska anvisningar för inställningsbultar K1834



3. Teknisk information

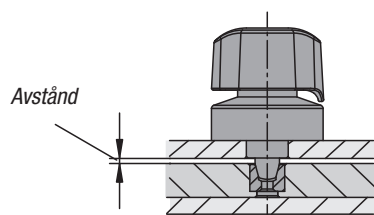

Rekommenderat avstånd mellan plattorna: 0,2 mm eller mindre

Användningsexempel:

Fixera och klämma fast glidplattor

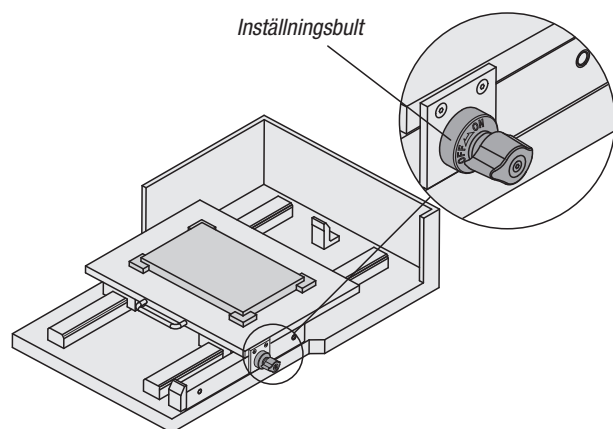

Fixera och klämma fast vridenheter

