

Stabila spännbackar stål, flata

Artikelbeskrivning/produktbilder

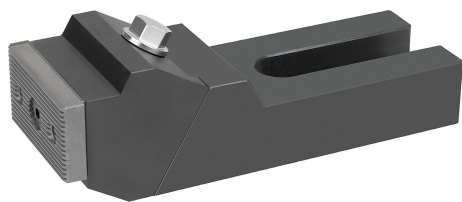

Beskrivning

Material:

Grundkropp i seghärdat stål.
Spännbackar i sätthärdningsstål.

Utförande:

Grundkropp brunerad.
Sätthärdade spännbackar.

Anmärkning:

Båda sidor av spännbackarna kan användas. Den släta sidan är för bearbetade arbetsstycken och den räfflade sidan för obearbetade spännnytor. Den stabila spännbacken kan fästas på maskinbordet med två spänskruvar. Beroende på spårbredden kan skruvarna för T-spår K0698 och K0699 användas som fästskruvar. De måste beställas separat.

Ritningar

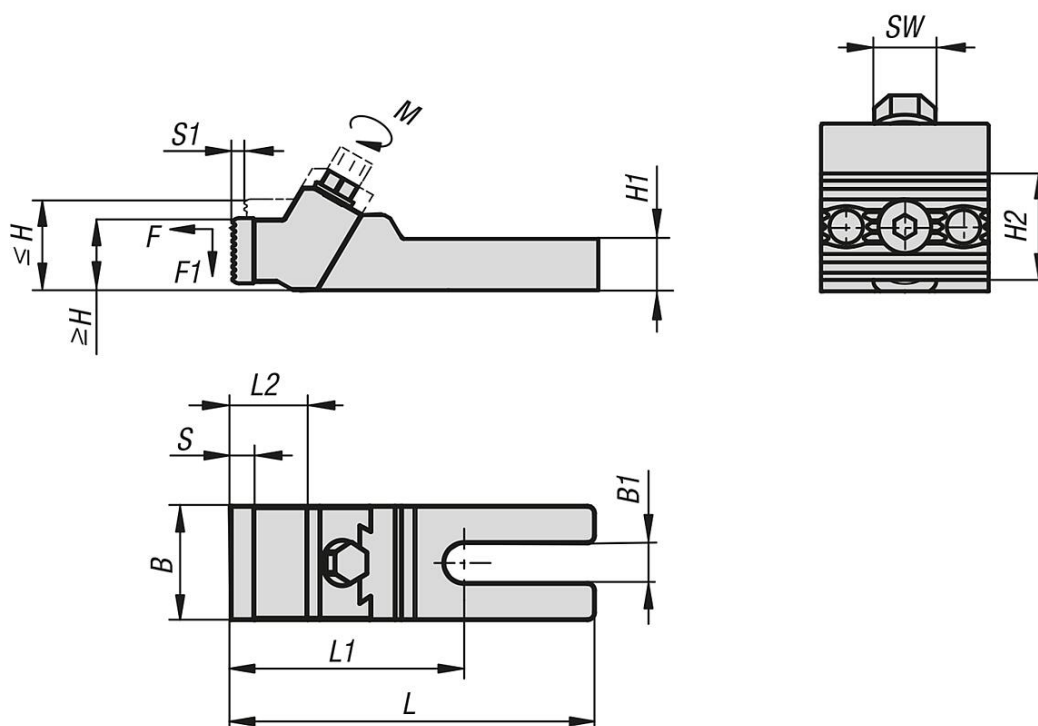

Artikelöversikt

Stabila spännbackar stål, flata

Beställningsnr.	Passar för spårbredd	L	L1	L2	B	B1	H max.	H min.	H1	H2	S	S1	Spännkraft F kN	F1 kN	SW	Åtdragningsmoment Nm
K1826.13	12/14	128	82	19	40	14,4	33,5	28	20	25,4	8	3	8/15	1,2/2,2	13	20/40
K1826.19	12/14/16/18	177	113	29	65	19	60	50	30	40	12	6	8/15/20/28	1,2/2,2/3/4,2	16	20/40/45/60
K1826.26	20/22/24/28/30	224	135	29	75	26	73	60	36	40	12	7,5	25/25/32/32/36	4,5/4,5/4,8/4,8/5,4	18	85/85/95/95/110
K1826.38	32/36/42	256	152	34	90	38	91,5	74	46	40	12	10	50	7,5	21	160

