

Distansstycke för arbetsstycksanslag universalspännsystem

Artikelbeskrivning/produktbilder



Beskrivning

Material:
Seghärdat stål.

Utförande:
Seghärdat och de plana ytorna slipade (HRC 32).

Anmärkning:
Distansstycket för arbetsstycksanslaget används för att förlänga anslagsmåttet på sidan.

Användning:
Distansstycket skruvas fast på sidan på fästbacken tillsammans med anslaget för arbetsstycksanslaget.

Fördelar:
Förstörar justeringsområdet för sidoanslaget.

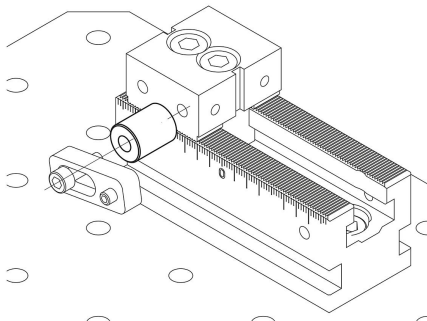

Ritningar

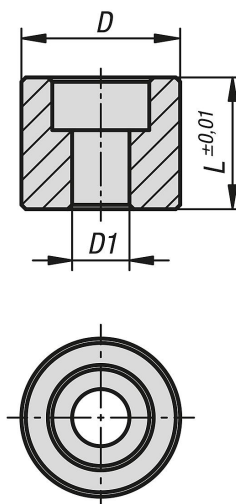

Artikelöversikt

Distansstycke för arbetsstycksanslag universalspännsystem

Distansstycke för arbetsstycksanslag universalspännsystem

Artikelöversikt

Beställningsnr.	passar till systembredd	L	D	D1 för skruv DIN 912
K1756.05010	50/72	10	18	M6
K1756.05015	50/72	15	18	M6
K1756.05023	50/72	23	18	M6