

## Stödlister, fastskruvbara för universalspännsystem

### Artikelbeskrivning/produktbilder

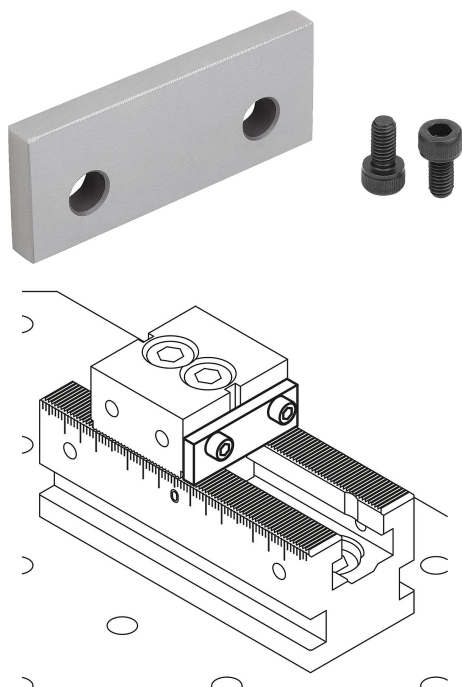

### Beskrivning

**Material:**  
Verktysstål.

**Utförande:**  
Härdade och slipade (HRC 55 ±2).

**Anmärkning:**  
Med stödlisterna kan man ställa in olika fastspänningsdjup för arbetsstyckena.

**Användning:**  
Stödlisterna kan skruvas fast med de fasta backarna ES och DS samt med kilspännarna.

**Fördelar:**  
Det går snabbt att rigga arbetsstyckena på universalspännsystemet. Arbetsstyckenas inspänningsdjup förblir detsamma genom den slipade anliggningshöjden.

### Ritningar

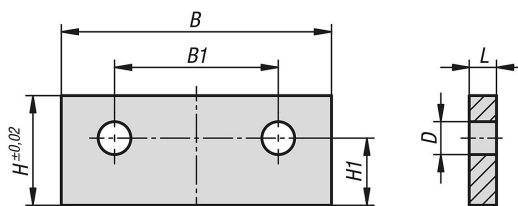

### Artikelöversikt

#### Stödlister, fastskruvbara för universalspännsystem

Beställningsnr.	passar till systembredd	L	B	H	B1	H1	D
K1752.050175	50	5	49,5	17	30	12,3	6
K1752.050205	50	5	49,5	20	30	12,3	6
K1752.050223	50	3	49,5	22	30	12,3	6