

Lås- och spännhandtag i stål med stjärnvred i plast

Artikelbeskrivning/produktbilder

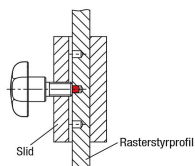

- Låsstiftet ihakat
- Rasterstyrprofilen fastspänd
- Spärrsliden spärrad och spillfritt fäst via den gängade hylsan

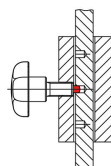

- Låsstiftet ihakat
- Fästet lossat
- Spärrsliden spärrad, men inte spillfri

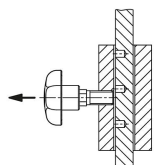

- Spärr- och spännhandtaget åtdraget
- Låsstiftet ej ihakat
- Fästet lossat
- Spärrsliden kan flyttas

Beskrivning

Produktbeskrivning:

Lås- och spännhandtaget kan användas för att positionera, säkra och spänna fast diverse justerelement med bara en produkt. Låsningen kan ske form Slutande med bult och fastspänning kraft Slutande med hylsan.

Material:

Stjärnvred termoplast svartgrå.

Gängad hylsa 1.0718.

Låsstift i rostfritt stål 1.4305.

Utförande:

Förzinkat stål eller rostfritt stål, blankt.

Fördelar:

Lås och spänn med samma produkt.

Ergonomiskt stjärnvred.

På begäran:

Specialutföranden.

Tillbehör:

Sexkantmuttrar, låg form, DIN 439

Ritningar

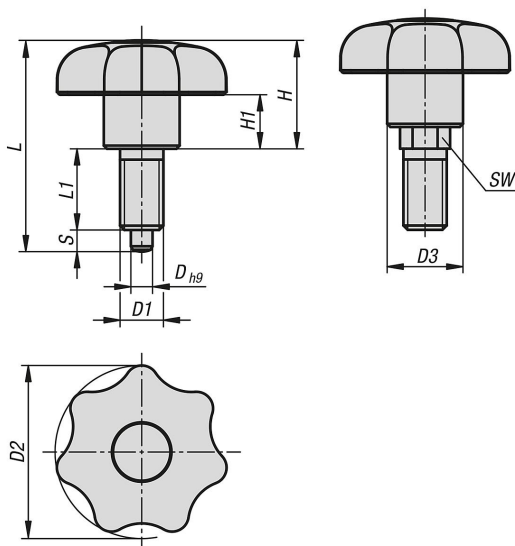

Artikelöversikt

Lås- och spännhandtag

Beställningsnr.	D	D1	D2	D3	H	H1	L	L1	Slag S	SW
K1582.108040	4	M8	32	14	20	10	39	15	4	8
K1582.210050	5	M10	40	18	24,9	13	46,9	17	5	10

Lås- och spännhandtag i stål med stjärnvred i plast

Artikelöversikt

Beställningsnr.	D	D1	D2	D3	H	H1	L	L1	Slag S	SW
K1582.312060	6	M12	50	22	31,8	17	57,8	20	6	12
K1582.416080	8	M16	63	26	40	21	74	26	8	16
K1582.108041	4	M8x1	32	14	20	10	39	15	4	8
K1582.210051	5	M10x1	40	18	24,9	13	46,9	17	5	10
K1582.312061	6	M12x1,5	50	22	31,8	17	57,8	20	6	12
K1582.416081	8	M16x1,5	63	26	40	21	74	26	8	16