

Bowdenkablar

Artikelbeskrivning/produktbilder

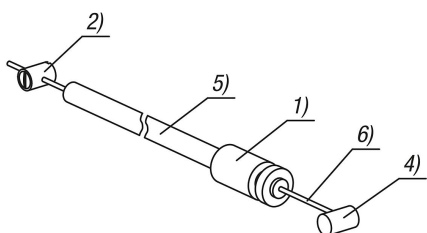

Beskrivning

Material:

Vajer i rostfritt stål.
Kabelmantel av stål med plasthölje in- och utvändigt.
Hylsa i POM.
Nippel i Zamak.
Skruvnippel i stål.

Utförande:

Mantel för bowdenkabel och hylsa svarta.
Skruvnippel förzinkad.

Anmärkning:

Bowdenkablarna överför dragkraften och används tillsammans med utlösare som fjärrstyrning.
Bowdenkablarna finns i olika längder. Kabeln kan kortas av till lämplig längd vid monteringen.

Tänk på detta när bowdenkablar monteras:

Längden på den fria vajeränden kan ändras på grund av faktorer som dragningsvinkel, böjradie och belastning.

Var extra noga med att minimiböjradien, i det här fallet $R = 65 \text{ mm}$, inte underskrids. För snäv radie leder till ökat slitage och högre friktion. Undvik även att underskrida minimiböjradien kortvarigt under monteringen eftersom kabelmanteln kan skadas. Manteln är dessutom endast konstruerad för att ta upp tryckkrafter. Om den utsätts för alltför hög dragkraft töjs den invändiga spiralen ut och skadas permanent.

Draghållfasthet max. 1000 N.

Leveransomfattning:

Vajer med nippel, kabelmantel, hylsa och skruvnippel.

Tillbehör:

Utlösare K1481 eller snäplås K1851.

Ritningsinformation:

- 1) Hylsa
- 2) Skruvnippel
- 3) Påbyggnad 1x19
- 4) Nippel
- 5) Kabelmantel
- 6) Vajer

Bowdenkablär

Ritningar

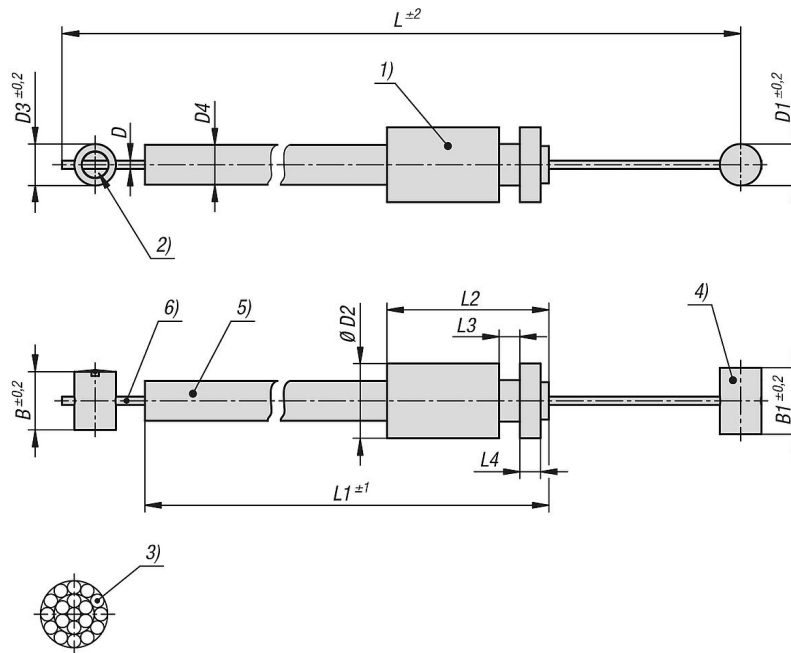

Artikelöversikt

Bowdenkablär

Beställningsnr.	B	B1	D	D1	D2	D3	D4	L	L1	L2	L3	L4
K1646.11X0500	7	8	1,5	5	9	5	4,8	500	464,4	19,5	2,5	2,5
K1646.11X1000	7	8	1,5	5	9	5	4,8	1000	964,4	19,5	2,5	2,5