

Bottenplattor 5-axelspännare KIPPflexX

Artikelbeskrivning/produktbilder

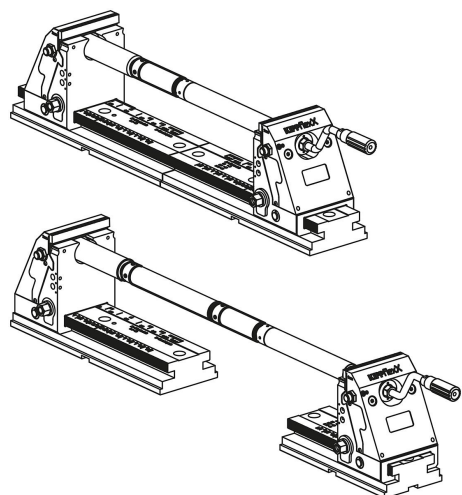

Beskrivning

Produktbeskrivning:

Bottenplattorna har många infästningsalternativ. Passpåren på undersidan kan användas för direkt justering på maskinbordet med spårmuttrar. Även infästning med rasterhål 12F7 för rasteravstånd 50 mm är möjlig. Med avsatsen på sidan kan spännjärn eller separata spännendon användas. Bottenplattan passar även för alla vanliga nollpunktsspännsystem med stickmått 52/96/200 mm.

Kan även justeras med det integrerade mitthålet. Då centreras den på maskinbordet med en speciell mittbult.

Material:

Sätthärtningsstål.

Utförande:

Härdat och brunerat.
Funktionsytor slipade.

Anmärkning:

Mer information om produkten finns i bruksanvisningen.

På begäran:

Fler mått.

Bottenplattor 5-axelspännare KIPFflexX

Ritningar

L = 280

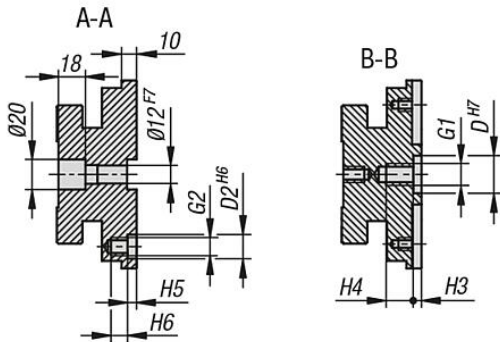
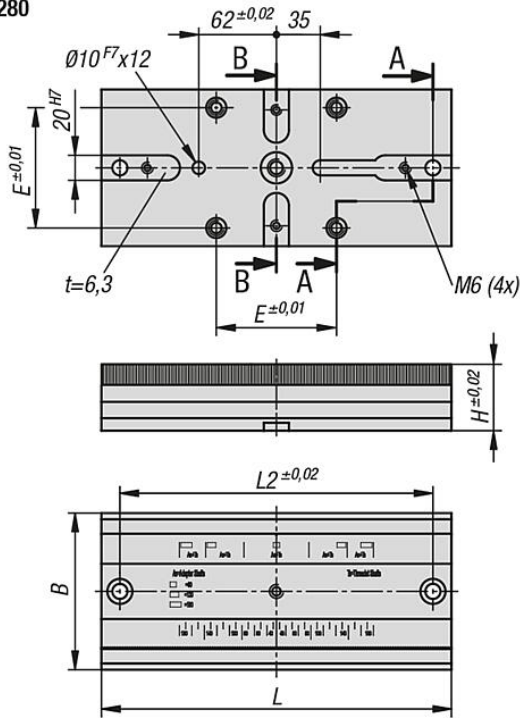

L = 400

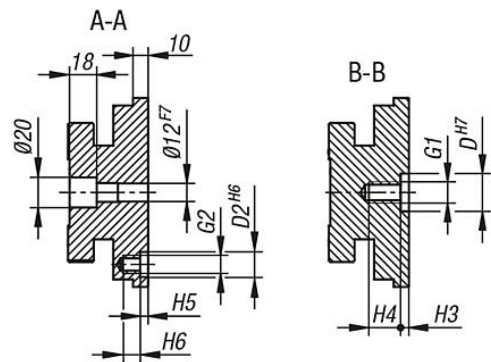
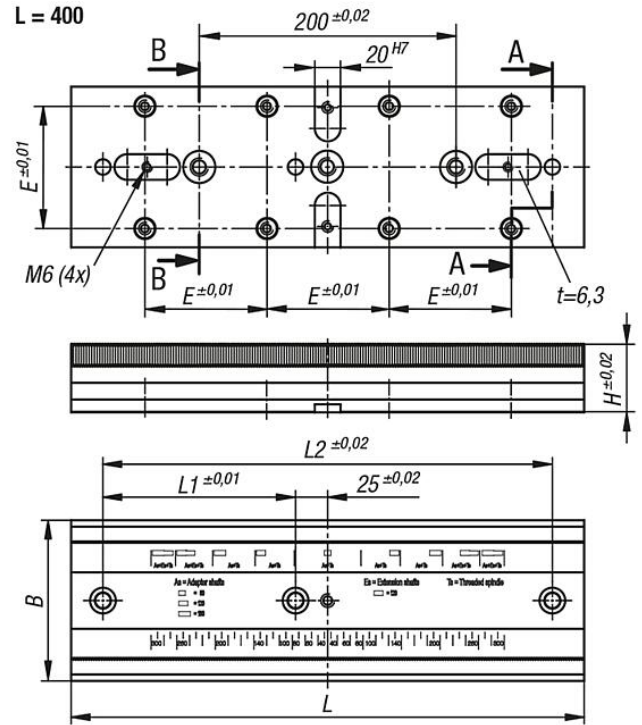

Bottenplattor 5-axelspännare KIPPflexX

Ritningar

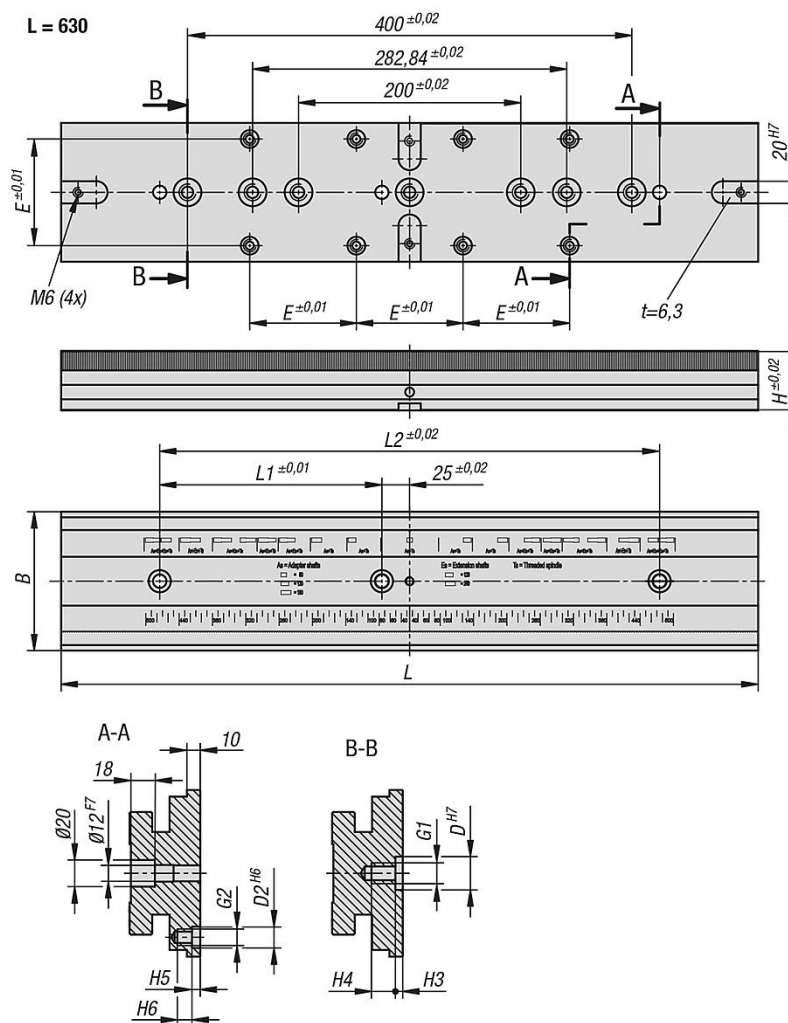

Artikelöversikt

Bottenplattor 5-axelspännare KIPPflexX

Beställningsnr.	B	H	L	L1	L2	H3	H4	H5	H6	D	D2	E	G1	G2
K1556.090280	90	53	280	-	250	5,5	18	6	11	25H7	12H6	52	M12	M8
K1556.090400	90	53	400	150	350	5,5	18	6	11	25H7	12H6	52	M12	M8
K1556.125280	125	53	280	-	250	5,5	18	6	11	25H7	16H6	96	M12	M10
K1556.125400	125	53	400	150	350	5,5	18	6	11	25H7	16H6	96	M12	M10
K1556.125630	125	53	630	200	450	5,5	18	6	11	25H7	16H6	96	M12	M10