

## Knäledspressar i pneumatiskt utförande

Artikelbeskrivning/produktbilder



### Beskrivning

**Material:**

Presstativ i gjutstål.

Pneumatiska skjutstångspännare, se K1549.

**Utförande:**

Presstativ blålackerat.

Pneumatiska skjutstångspännare, se K1549.

**Anmärkning:**

Dubbelverkande cylinder utan ändlägesdämpning. De pneumatiska skjutstångspännarna kan efterbeställas som komplett monteringsset. Tekniska data och spännkrafter, se K1549.

## Knäledspressar i pneumatiskt utförande

Ritningar

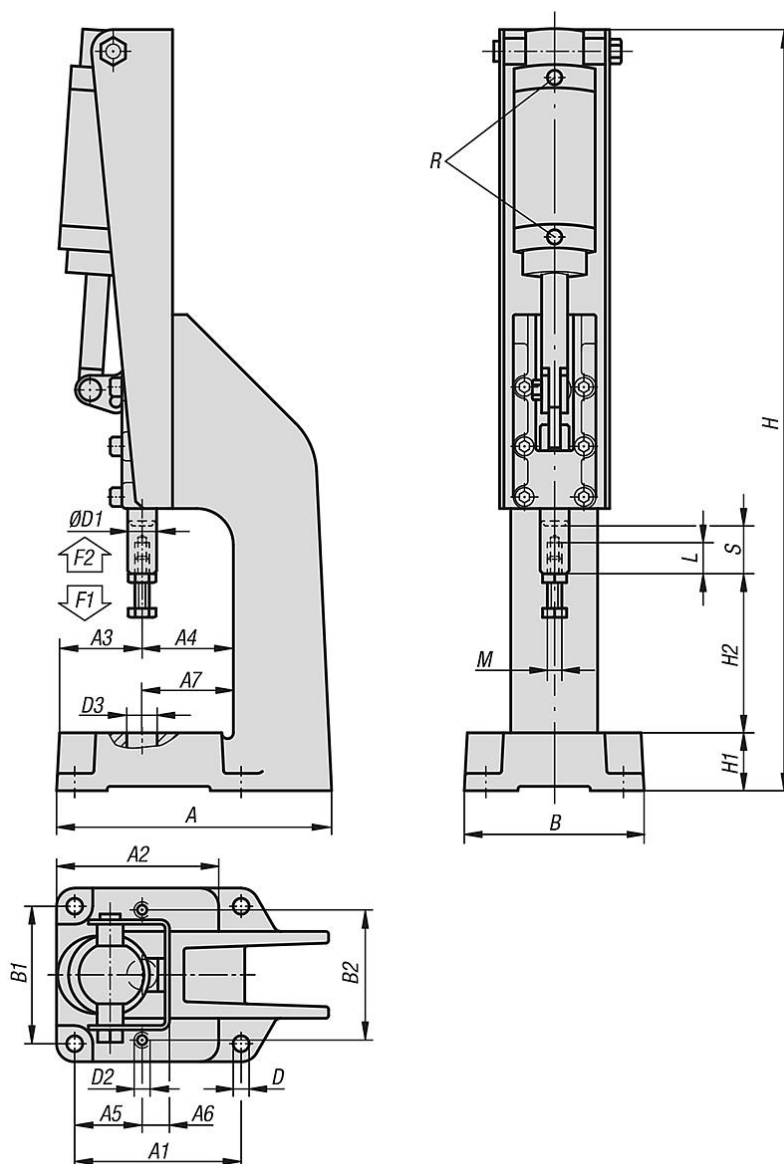

### Artikelöversikt

#### Knäledspressar i pneumatiskt utförande

Beställningsnr.	Spännkraft F1 N	Hållkraft F2 N	Arbetstryck bar	Luftförbrukning per dubbelslag	Slagtal per min. vid 6 bar
K1551.06000	3000	6000	2 - 6	0,04 dm <sup>3</sup>	60
K1551.12000	5000	12000	2 - 6	0,1 dm <sup>3</sup>	50
K1551.25000	7000	25000	2 - 6	0,25 dm <sup>3</sup>	40

Beställningsnr.	A	A1	A2	A3	A4	A5	A6	A7	B	B1	B2	D	D1	D2	D3	H	H1	H2	L	M	R	Slag S
K1551.06000	157	95	95	53,9	46	46,5	12	44	105	80	70	9	14	M8	15,5	412	32	55	30	M8	G1/8	25
K1551.12000	210	115	113	59	63	49,6	18	60	126	95	80	11	19,9	M10	20	575	40	100	40	M10	G1/8	32
K1551.25000	238	145	139	61	79	52	22	75	150	125	90	11	25	M10	30	747	50	120	60	M12	G1/8	50

