

Knäledspressar i manuellt utförande

Artikelbeskrivning/produktbilder



Beskrivning

Material:

Presstativ i gjutstål.

Skjutstångsspännare, se K0088.

Utförande:

Presstativ blålackerat.

Skjutstångsspännare, se K0088.

Anmärkning:

Skjutstångsspännarna med flyttbar spak kan efterbeställas som komplett monteringsset. Tekniska data och spännkrafter, se K0088.

Ritningsinformation:

1) Handtaget kan fästas till höger eller vänster

Knäledspressar i manuellt utförande

Ritningar

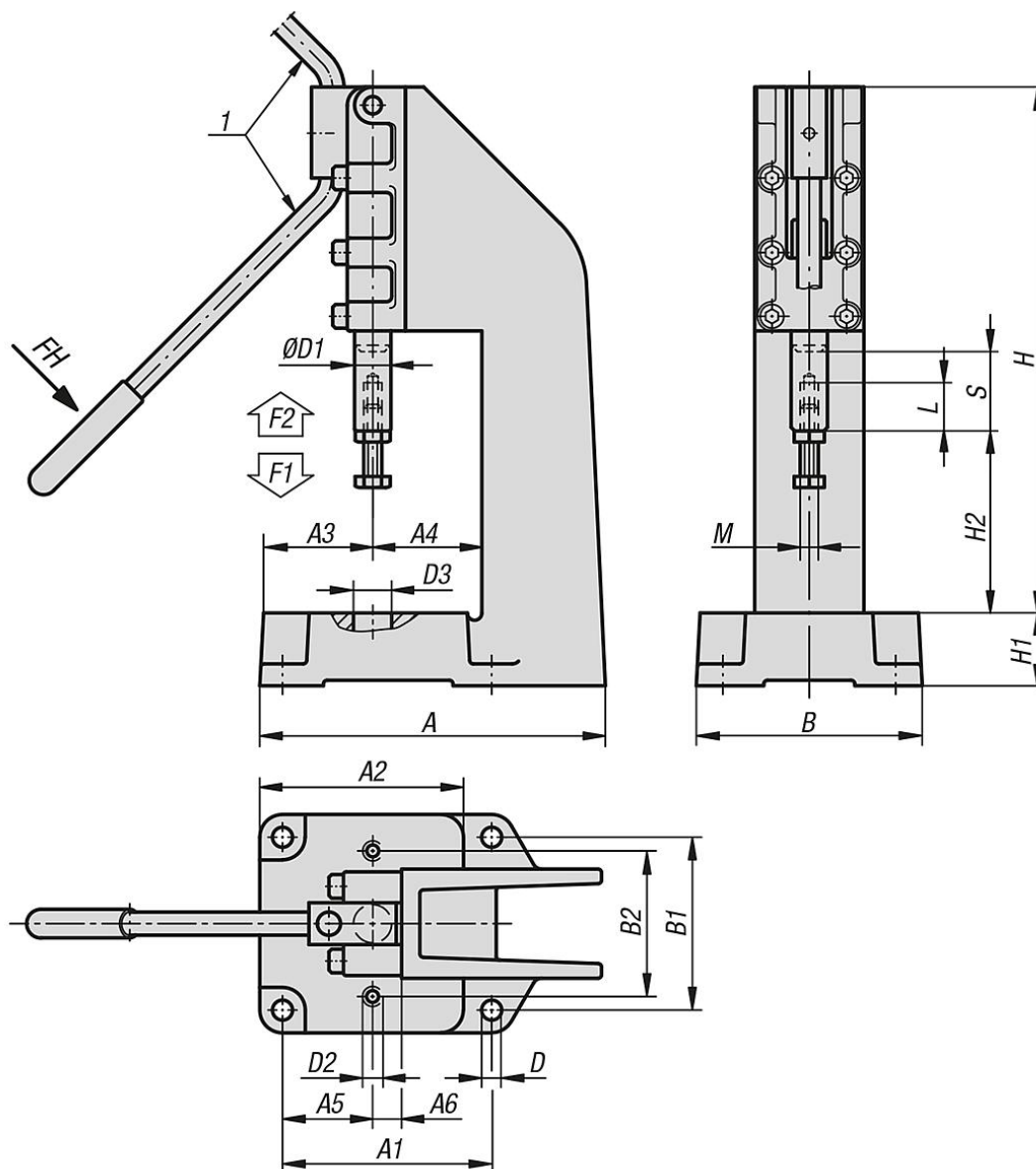

Artikelöversikt

Knäledspressar i manuellt utförande

Beställningsnr.	Öppningsvinkel handtag	Handkraft FH N	Spännkraft F1 N	Hållkraft F2 N
K1550.06000	185°	140	3000	6000
K1550.12000	185°	160	5000	12000
K1550.25000	185°	180	7000	25000

Beställningsnr.	A	A1	A2	A3	A4	A5	A6	B	B1	B2	D	D1	D2	D3	H	H1	H2	L	M	Slag S
K1550.06000	157	95	95	56	44	46,5	12	105	80	70	9	14	M8	15,5	202	32	75	30	M8	32
K1550.12000	210	115	113	62	60	49,6	18	126	95	80	11	19,9	M10	20	290	40	100	40	M10	50
K1550.25000	238	145	139	65	75	52	22	150	125	90	11	25	M10	30	418	50	120	60	M12	75

