

Spännlister för fixturelement

Artikelbeskrivning/produktbilder



Beskrivning

Material:

Sätthärtningsstål 1.7131.

Utförande:

Brunerat.

Sätthärdat och slipat.

Anmärkning:

Spännlisterna används för att fästa fixturelement i T-spår.

Spännlisterna kan monteras flexibelt på maskinbordet eller på ett grundelement tack vare hålavstånden.

Genom att kombinera fästhållet och det avlånga hålet kan man montera listerna diagonalt.

Tillbehör:

Cylinderskruvar DIN 912

Muttrar för T-spår DIN 508

Ritningar

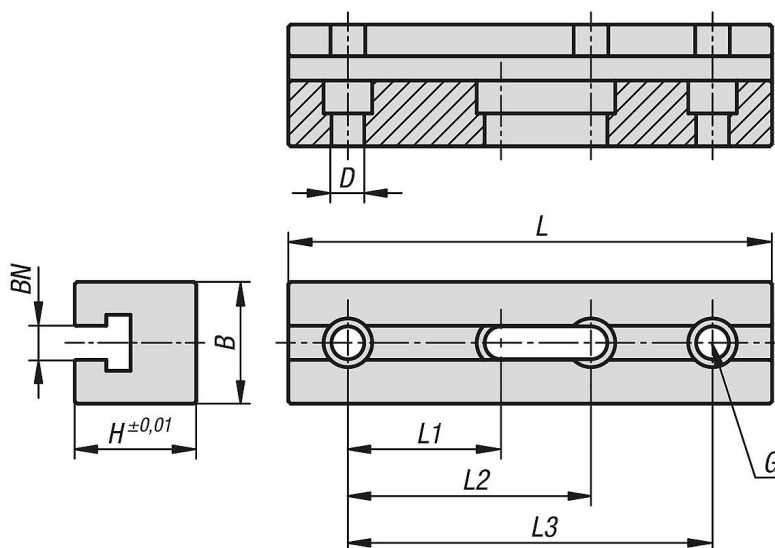

Artikelöversikt

Spännlister för fixturelement

Beställningsnr.	BN=Spårbredd	B	D	H	L	L1	L2	L3	G För cylinderskruv
K1537.14149	14	48	13,5	50	149	63	100	-	M12
K1537.14199	14	48	13,5	50	199	63	100	150	M12
K1537.18149	18	58	17,5	60	149	63	100	-	M16
K1537.18199	18	58	17,5	60	199	63	100	150	M16

