

Utbytbara plattor i gråjärn med rasterhål

Artikelbeskrivning/produktbilder

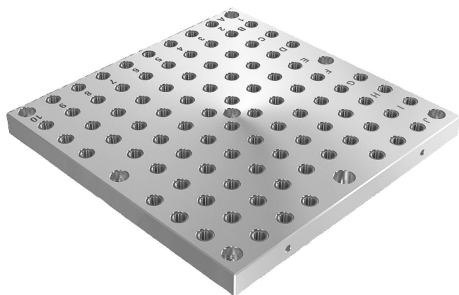

Beskrivning

Material:

GJL 300.

Utförande:

Uppspänningsytor slipade.

Anmärkning:

De utbytbara plattorna med rasterhål används tillsammans med de dubbelsidiga uppspänningsvinklarna. De utbytbara plattorna placeras och fästs på båda sidor av uppspänningsvinklarna. Det underlättar när spänneordningarna ska bytas.

Genom de alfanumeriskt märkta rasterhålen kan spännelementen tilldelas definierat vid upprepad användning.

Skyddspluggar för rasterhålen måste beställas separat.

Ritningsinformation:

- 1) Rasterhål
- 2) Genomgående hål för cylinderskruv DIN 912, M16

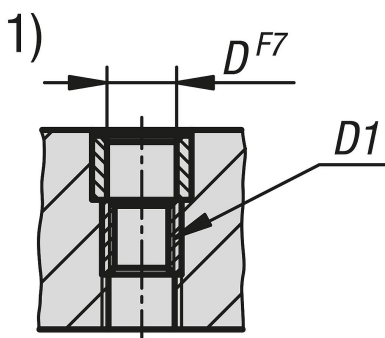

Ritningar

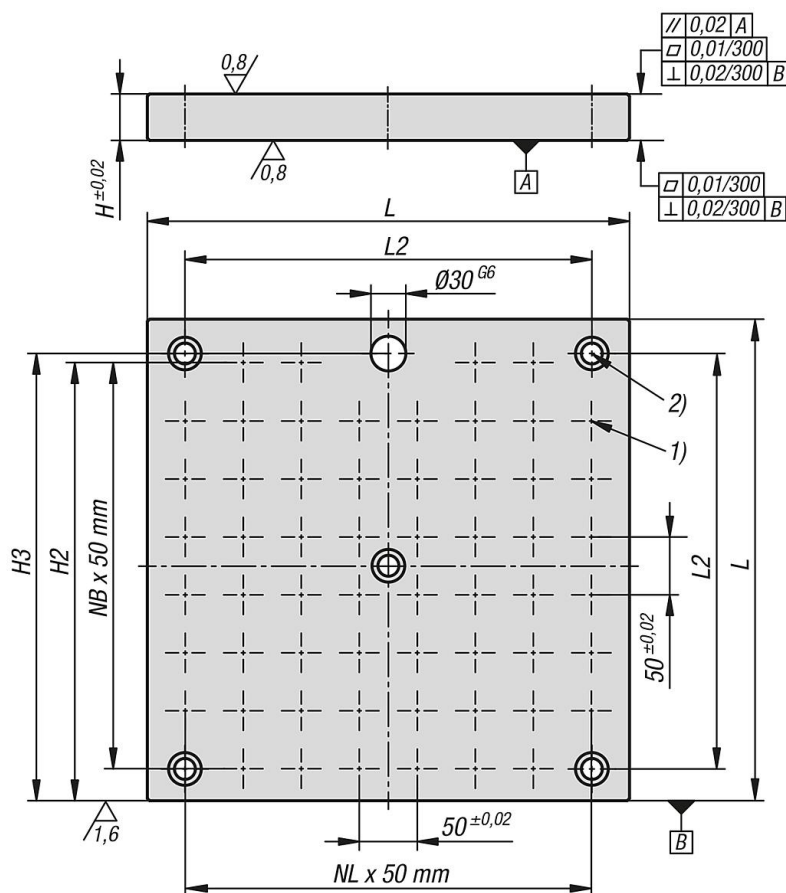

Utbytbara plattor i gråjärn med rasterhål

Artikelöversikt

Utbytbara plattor i gråjärn med rasterhål

Beställningsnr.	L	H	D	D1	H2	H3	L2	N1=antal rasterhål	NL=Antal i längdriktning	NB=Antal i tvärriktning	Antal fästhål
K0801.2124040	400	40	12	M12	370	370	350	58	7	7	5
K0801.2125050	500	40	12	M12	470	470	450	94	9	9	7
K0801.2126363	630	40	12	M12	585	600	580	138	11	11	7
K0801.2128080	800	50	12	M12	770	770	750	250	15	15	7
K0801.2164040	400	40	16	M16	370	370	350	58	7	7	5
K0801.2165050	500	40	16	M16	470	470	450	90	9	9	7
K0801.2166363	630	40	16	M16	585	600	580	138	11	11	7
K0801.2168080	800	50	16	M16	770	770	750	246	15	15	7