

Fästhylsor för pneumatiska positioneringscylindrar

Artikelbeskrivning/produktbilder



Beskrivning

Material:

Seghärdat stål.

Utförande:

Hus härdat och brunerat.

Funktionsytor slipade.

Anmärkning:

Fästhylsorna placeras i fixturplattor eller utbytbara plattor och fungerar som motstycke till positioneringscylindern.

Fästhylsorna centreras i ett passhål och fästs sedan med 4 skruvar.

Positioneringscylinderns kuler griper in i fästhylsornas fördjupningar och bildar därmed en snabb, säker och mycket exakt utbytbar enhet.

Detta minimerar riggnings- och bytestiderna.

OBS!

Följ monteringsanvisningarna för fästhylsor.

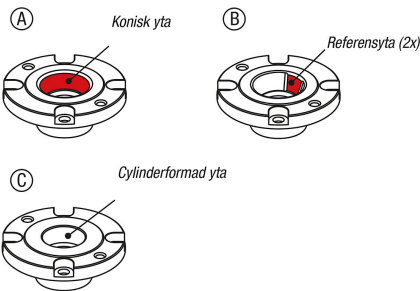
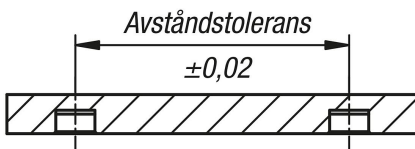

Ritningar

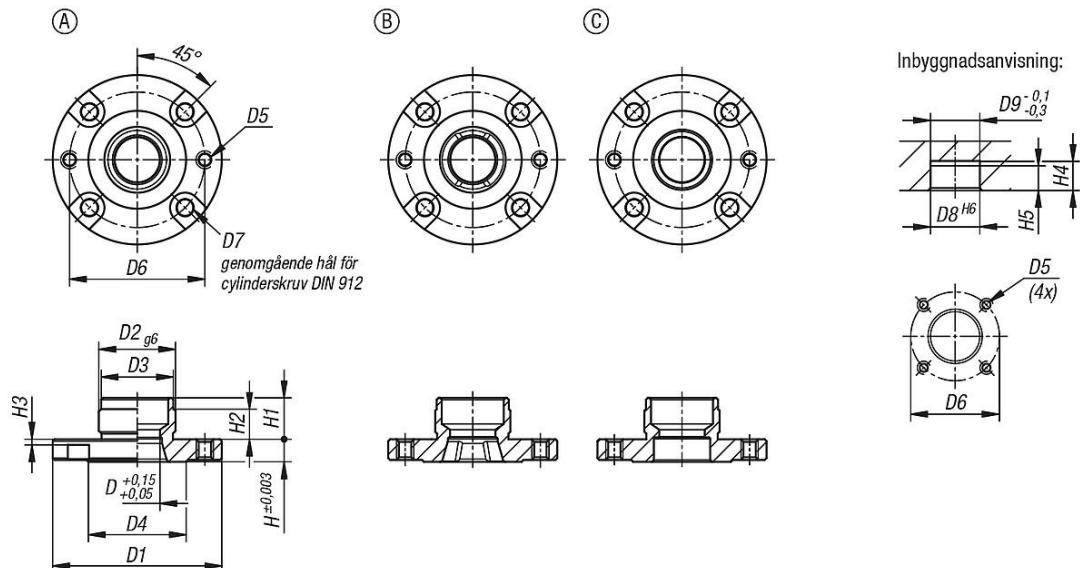

Artikelöversikt

Fästhylsor för pneumatiska positioneringscylindrar

Fästhylsor för pneumatiska positioneringscylindrar

Artikelöversikt

Beställningsnr.	Form	D	D1	D2	D3	D4	D5	D6	D7	D8	D9	H	H1	H2	H3	H4	H5
K1487.11660	A	16	60	28	27,5	38	M5	50	M5	28	28	8	15	10	2,5	16	12
K1487.21660	B	16	60	28	27,5	38	M5	50	M5	28	28	8	15	10	2,5	16	12
K1487.31660	C	16	60	28	27,5	38	M5	50	M5	28	28	8	15	10	2,5	16	12
K1487.12075	A	20	75	36	35,5	48	M6	62	M6	36	36	10	19	14	3,5	20	16
K1487.22075	B	20	75	36	35,5	48	M6	62	M6	36	36	10	19	14	3,5	20	16
K1487.32075	C	20	75	36	35,5	48	M6	62	M6	36	36	10	19	14	3,5	20	16