

## T-spårsspännare

Artikelbeskrivning/produktbilder

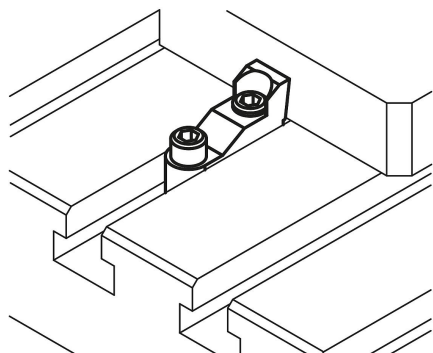
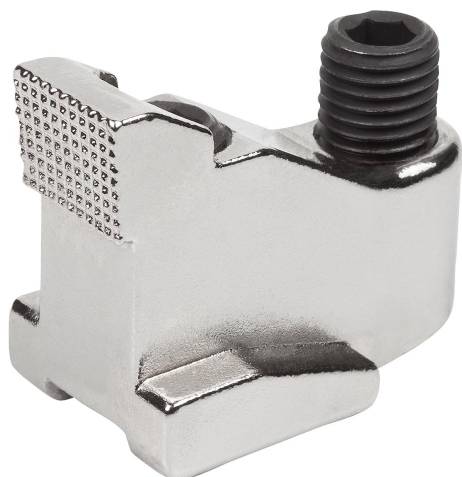

### Beskrivning

#### Material:

Grundkropp i rostfritt stål 1.7225.  
Skrubar i stål hållfasthetsklass 8.8.

#### Utförande:

Grundkropp härdad och förnicklad.  
Brunerade skruvar.

#### Anmärkning:

Med T-spårspännarna kan man spänna fast extra låga arbetsstycken. Den neddragande kraften trycker ner arbetsstycket extra mot maskinbordet.

#### Användning:

1. Skjut in T-spårspännaren i maskinbordets T-spår ända till arbetsstycket.
2. Dra åt spännarens fästskruv enligt åtdragningsmomentet.
3. När spännskruven dras åt spänns arbetsstycket fast.

## T-spårsspännare

Ritningar

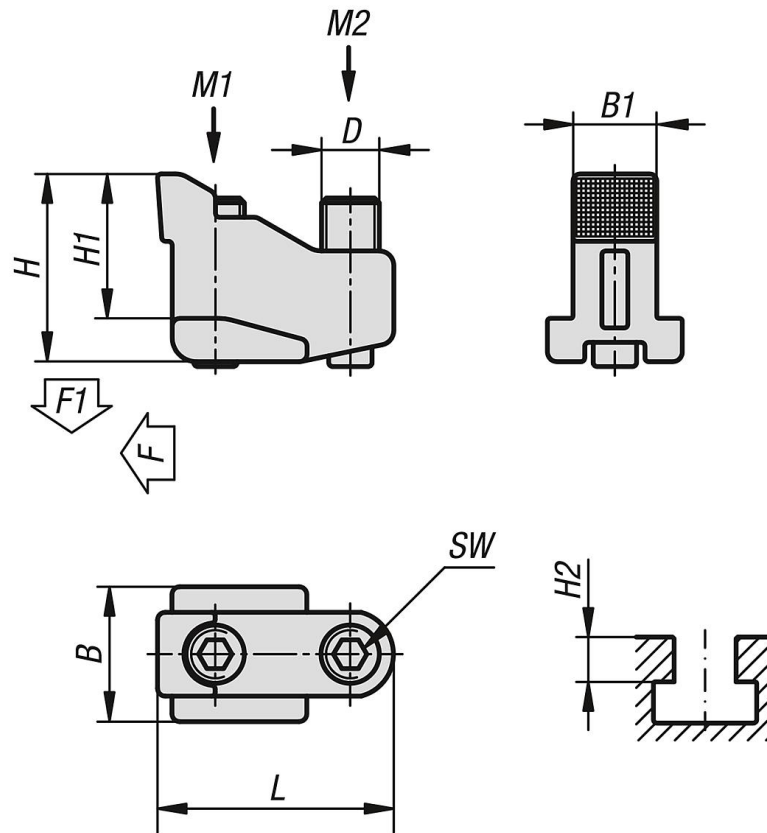

### Artikelöversikt

#### T-spårsspännare

Beställningsnr.	Spårbredd	B	D	H	H1	H2	L	SW	B1	F kN	F1 kN	Åtdragningsmoment	
												M1 Nm	M2 Nm
K1412.1014	14	22	M10	31	24	14-19	40	5	13,6	7	3,5	18	9
K1412.1218	18	28	M12	39	30	18-24	49	6	17,4	10	5	32	15
K1412.1622	22	35	M16	50	37	22-30	63	8	21,5	16	8	75	35