

Låsspak i plast med yttergånga och tryckstift av mässing, gänginsats i brunerat stål

Artikelbeskrivning/produktbilder



Beskrivning

Material:

Greppspak av glasfiberförstärkt plast med kuggring av zinkgods.
Ståldelar hållfasthetsklass 5.8.
Tryckstift av mässing.

Utförande:

Brunerade ståldelar.

Anmärkning:

De olika tryckstiften används för att undvika tryckmärken, utjämna ojämnheter i motstycket eller öka greppet mot arbetsstycket som ska spännas fast.
Där $L \geq 60$ mm är gänglängden 60 mm.

Lossa
genom att lyfta

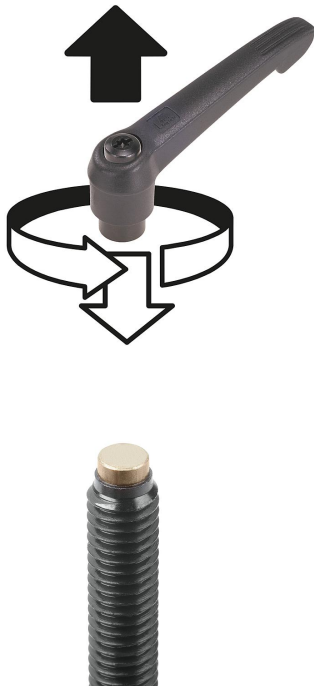

Låsspak i plast med yttergånga och tryckstift av mässing, gänginsats i brunerat stål

Ritningar

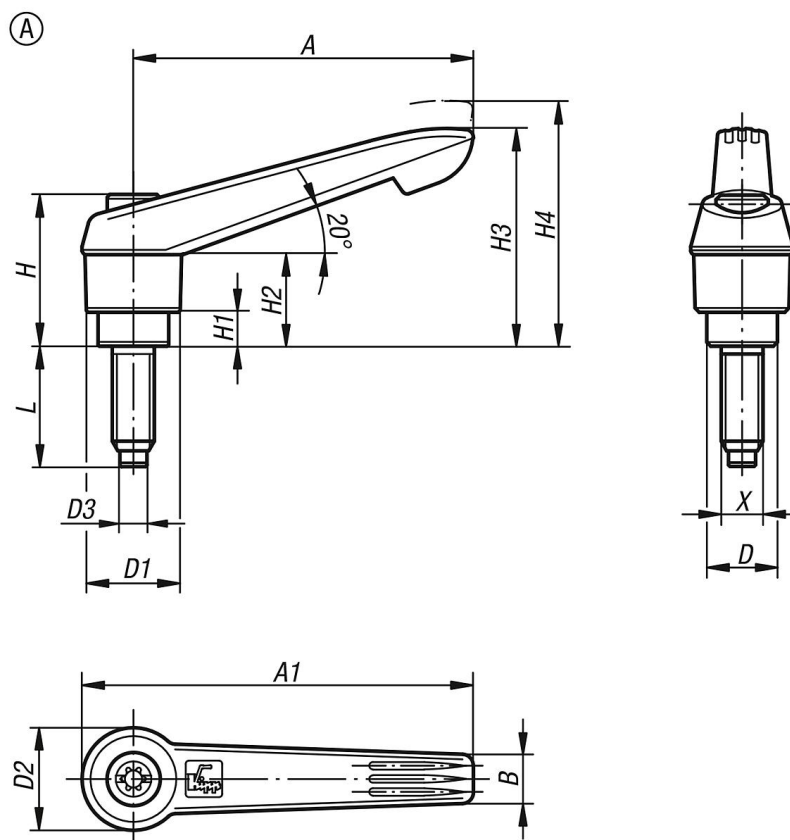

Artikelöversikt

Beställningsnr.	Form	Material komponent	Storlek	X	D	D1	D2	D3	H	H1	H2	H3	H4	A	A1	B	Antal tänder	L
K0780.11051X20	A	bult av mässing	1	M5	10	13	14,5	3	24,5	4	15	30	33,5	40	47	7,5	16	20
K0780.11051X30	A	bult av mässing	1	M5	10	13	14,5	3	24,5	4	15	30	33,5	40	47	7,5	16	30
K0780.11051X40	A	bult av mässing	1	M5	10	13	14,5	3	24,5	4	15	30	33,5	40	47	7,5	16	40
K0780.11051X50	A	bult av mässing	1	M5	10	13	14,5	3	24,5	4	15	30	33,5	40	47	7,5	16	50
K0780.11061X20	A	bult av mässing	1	M6	10	13	14,5	4	24,5	4	15	30	33,5	40	47	7,5	16	20
K0780.11061X30	A	bult av mässing	1	M6	10	13	14,5	4	24,5	4	15	30	33,5	40	47	7,5	16	30
K0780.11061X40	A	bult av mässing	1	M6	10	13	14,5	4	24,5	4	15	30	33,5	40	47	7,5	16	40
K0780.11061X50	A	bult av mässing	1	M6	10	13	14,5	4	24,5	4	15	30	33,5	40	47	7,5	16	50
K0780.12061X20	A	bult av mässing	2	M6	13,5	18	19,5	4	28,5	6,5	17,5	41,5	45,5	65	75	9,5	20	20
K0780.12061X30	A	bult av mässing	2	M6	13,5	18	19,5	4	28,5	6,5	17,5	41,5	45,5	65	75	9,5	20	30
K0780.12061X40	A	bult av mässing	2	M6	13,5	18	19,5	4	28,5	6,5	17,5	41,5	45,5	65	75	9,5	20	40
K0780.12061X50	A	bult av mässing	2	M6	13,5	18	19,5	4	28,5	6,5	17,5	41,5	45,5	65	75	9,5	20	50
K0780.12061X60	A	bult av mässing	2	M6	13,5	18	19,5	4	28,5	6,5	17,5	41,5	45,5	65	75	9,5	20	60
K0780.12081X20	A	bult av mässing	2	M8	13,5	18	19,5	5,5	28,5	6,5	17,5	41,5	45,5	65	75	9,5	20	20
K0780.12081X30	A	bult av mässing	2	M8	13,5	18	19,5	5,5	28,5	6,5	17,5	41,5	45,5	65	75	9,5	20	30
K0780.12081X40	A	bult av mässing	2	M8	13,5	18	19,5	5,5	28,5	6,5	17,5	41,5	45,5	65	75	9,5	20	40
K0780.12081X50	A	bult av mässing	2	M8	13,5	18	19,5	5,5	28,5	6,5	17,5	41,5	45,5	65	75	9,5	20	50
K0780.12081X60	A	bult av mässing	2	M8	13,5	18	19,5	5,5	28,5	6,5	17,5	41,5	45,5	65	75	9,5	20	60
K0780.12101X20	A	bult av mässing	2	M10	13,5	18	19,5	7	28,5	6,5	17,5	41,5	45,5	65	75	9,5	20	20
K0780.12101X30	A	bult av mässing	2	M10	13,5	18	19,5	7	28,5	6,5	17,5	41,5	45,5	65	75	9,5	20	30
K0780.12101X40	A	bult av mässing	2	M10	13,5	18	19,5	7	28,5	6,5	17,5	41,5	45,5	65	75	9,5	20	40
K0780.12101X50	A	bult av mässing	2	M10	13,5	18	19,5	7	28,5	6,5	17,5	41,5	45,5	65	75	9,5	20	50
K0780.12101X60	A	bult av mässing	2	M10	13,5	18	19,5	7	28,5	6,5	17,5	41,5	45,5	65	75	9,5	20	60

Låsspak i plast med yttergänga och tryckstift av mässing, gänginsats i brunerat stål

Artikelöversikt
