

# Spännhylsa

för innerspänning



## 1. Montera Spännhylsa:

- Insättning av O-ringen i spåret på låspinnen.
- Placera Spännhylsan på låspinnen och se till att positioneringsstiften stämmer överens med positioneringshålen. Spänn fast Spännhylsan med spännkona.

### Meddelande:

Innan du monterar spännhylsan, kontrollera att nockcylindern är helt avslappnad.

Vrid spännskruven medurs tills det tar stopp.

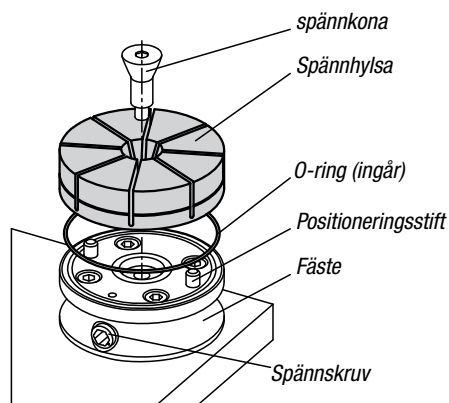

## 2 Bearbeta spännhylsan:

### 2.1

Nockcylindern ska vara helt slak och ytterdiametern på spännhylsan ska mätas. Dra sedan åt tills den yttre diametern av spännhylsan har ökat med 0,15 mm.

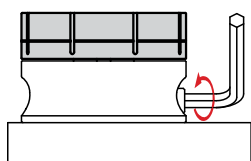

### 2.3

Kontur (från arbetsstycket som skall spännas fast) för att bearbeta i spännhylsan.

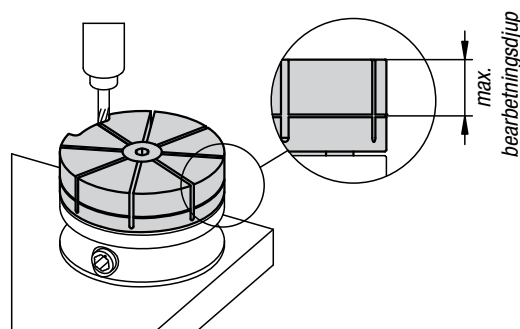

## 3. Montera arbetsstycke:

- Ta bort spänningen från nockcylindern och spänningen.
- Sätt i arbetsstycket och dra åt nockcylindern.

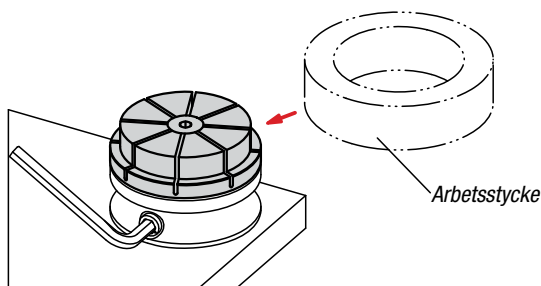

## Effektkurvor

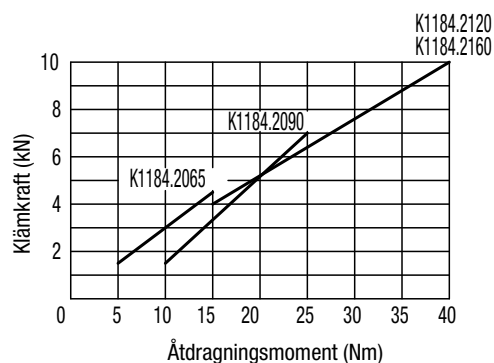

För att undvika skador bör införandet av låspinnen inte ske utan arbetsstycke eller spänning i spänntången.

Vid överskridning av det rekommenderade åtdragningsmoment för nockcylindern kan livslängden för spännhylsan förkortas.