

## Centrerande spännare, backbredd 65 mm

Artikelbeskrivning/produktbilder

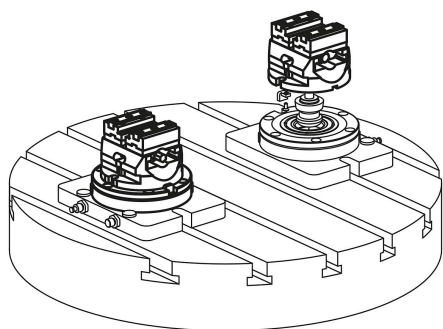

### Beskrivning

#### Material:

Grundkropp och backfäste i sätthärtningsstål.  
Spindel i höghållfast specialstål.

#### Utförande:

Grundkropp och backfäste härdade och slipade.

#### Beställningsinformation:

Levereras med handvev med sexkant.  
Spännbackar måste beställas separat.

#### Anmärkning:

Centrerande spännare med mekanisk manövrering. Lämplig för automatisering:  
Förberedd med gripsspår för hanteringssystem  
Flexibel montering: lämplig för nollpunktssystem, montering på maskinbord eller på anpassade system via basplatta. Centrerings precision: +/- 0,02 mm  
. Användning av en momentnyckel rekommenderas för att uppnå en styrd spänningskraft.

#### Egenskaper:

- Spännskjutdel och spindelmutter i ett stycke
- Spår och fästgånga för påbyggnadsbackar
- Vändbara backar (tillbehör) med gånga på sidan för arbetsstycksanslag ger ett stort spännområde
- Spån och skärvätska transporteras bort effektivt

# Centrerande spännare, backbredd 65 mm

Ritningar

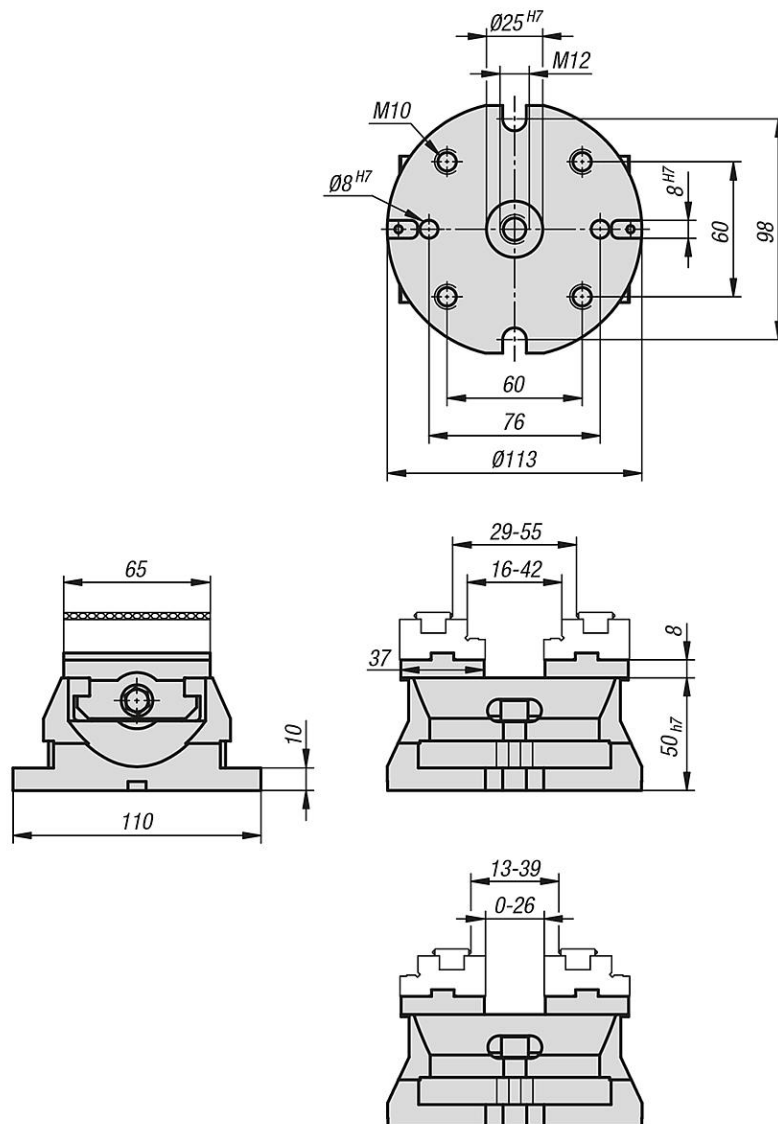

## Artikelöversikt

### Centrerande spännare, backbredd 65 mm

Beställningsnr.	Mått	Vikt kg
K1236.065100	se ritning	2,95