

Formspännare kantig

Artikelbeskrivning/produktbilder

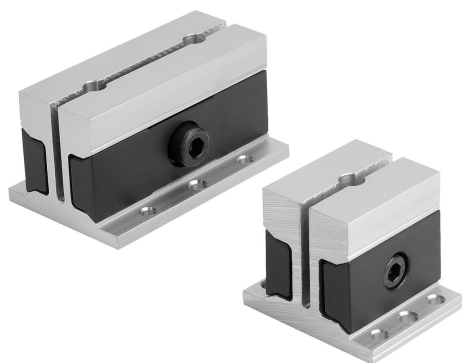

Beskrivning

Material:

Grundkropp: aluminium.EN AC-51400

Spännkilar: seghärdat stål

Utförande:

Grundkropp: anodiserad i naturfärg.

Spännkilar: brunerade.

Anmärkning:

Med spänskruven på sidan spänns formspännaren och arbetsstycket runt om.

Den enkla och kompakta konstruktionen gör att 2 arbetsstycken kan spännas fast.

Spännslaget är max. 0,5 mm.

Spänntången måste förspännas för att konturen ska skapas.

Till det behövs den medföljande spänningen (inkl.).

Formspännare kantig

Ritningar

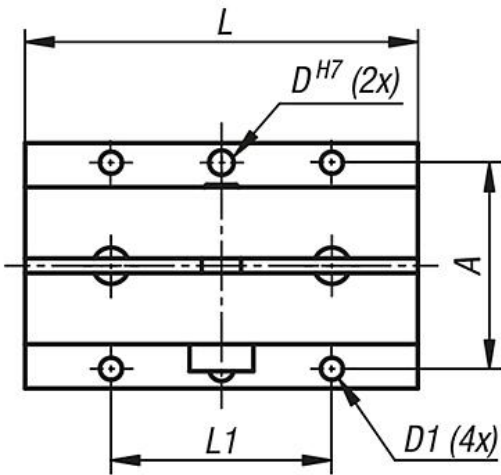
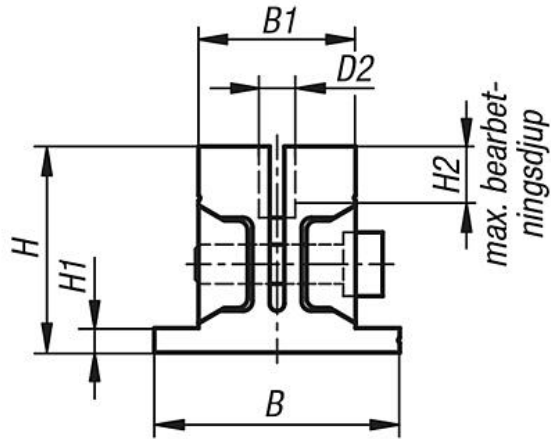
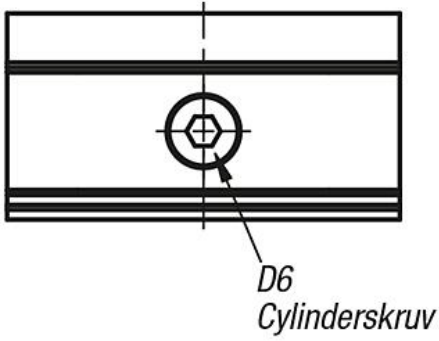

Spännring för bearbetning ingår

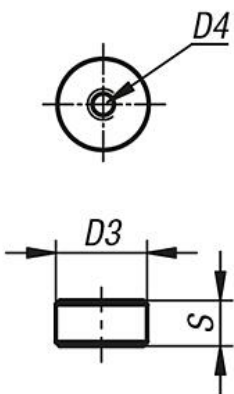

Inbyggnadsanvisning

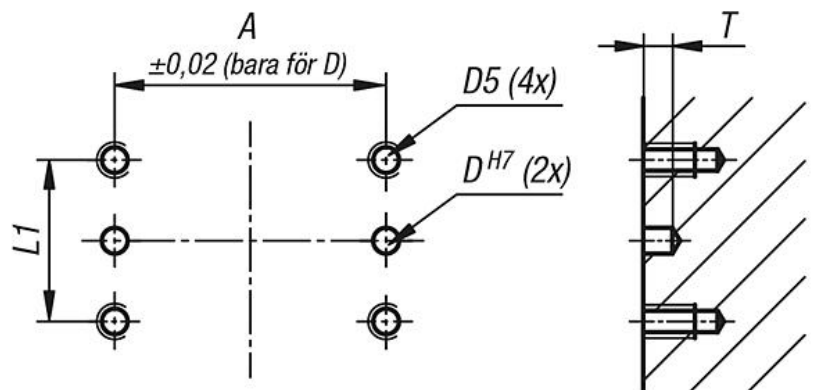

Formspännare kantig

Ritningar

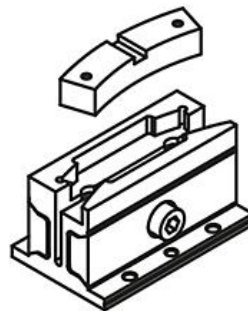
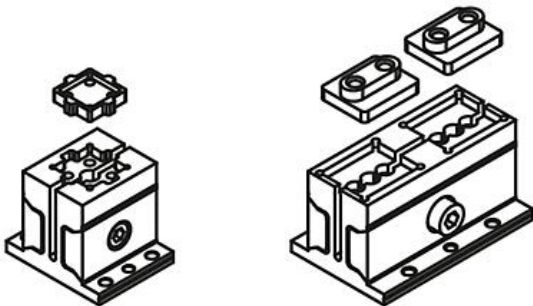
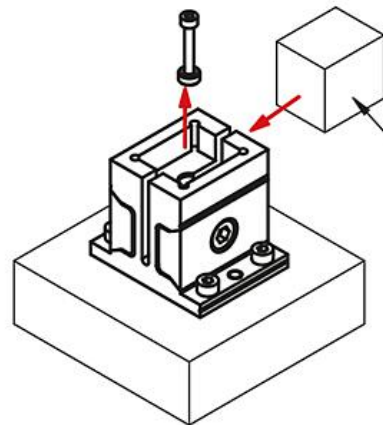
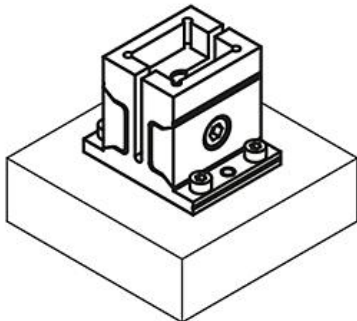
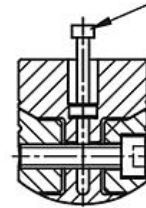
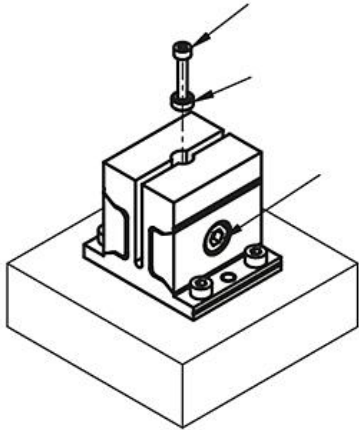

Formspännare kantig

Artikelöversikt

Formspännare kantig

Beställningsnr.	A	B	B1	D	D1	D2	D3	D4	D5	D6	H	H1	H2	L	L1	S	T	Spännkraft N	Åtdragnings- moment Nm
K1169.32040	42	50	32	5	4,5	7,4	7	M3x0,5	M4x0,7	M6	42	5	10	40	25	3,5	5	2500	7,5
K1169.32080	42	50	32	5	4,5	7,7	7	M3x0,5	M4x0,7	M8	42	5	10	80	45	3,5	5	2500	14
K1169.50050	62	72	50	6	5,5	11,4	11	M3x0,5	M5x0,8	M10	63	7	15	50	30	5,5	8	5500	26
K1169.50100	62	72	50	6	5,5	11,4	11	M3x0,5	M5x0,8	M12	63	7	15	100	58	5,5	8	5500	46