

Stödelement

Artikelbeskrivning/produktbilder



Beskrivning

Material:

Seghärdat stål.

Utförande:

Grundkropp brunerad.

Tryckstift seghärdat och brunerat.

Ritningsinformation:

M = Kultryckskruv

N = Genomgående hål för cylinderskruv med insexkant DIN 912

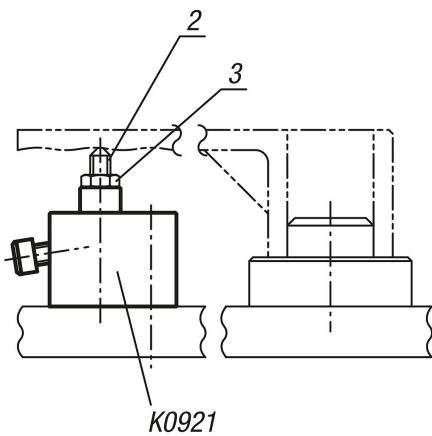

- 1) Vridsäkring
- 2) Skruvanliggning
- 3) Sexkantsmutter

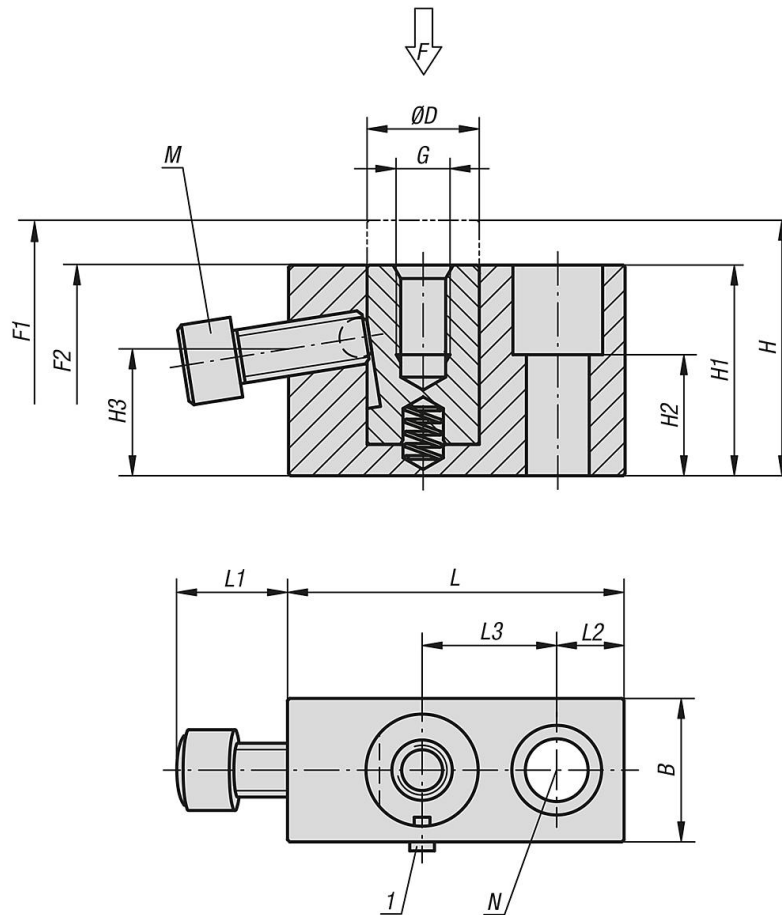

Artikelöversikt

Stödelement

Beställningsnr.	B	D	G	H	H1	H2	H3	L	L1	L2	L3	M	N	F N	Åtdragningsmoment fästskruvar Nm	Fjäderkraft början F1 ca N	Fjäderkraft slut F2 ca N
K0921.06029	19	12	M6x10	35	29	15	17,6	38	13	8	15	M6x16	M6	4000	7,5	0	6
K0921.08037	22	16	M8x15	47	37	20	21,1	50	16	10	20	M8x20	M8	6000	14	0	7
K0921.12047	32	25	M12x20	57	47	27	28,3	75	25	15	30	M12x30	M12	9000	22	1	11