

Fixeringsblock, Form M

Artikelbeskrivning/produktbilder



Beskrivning

Material:

Seghärdat stål.

Utförande:

Brunerat.

Stödytorna slipade.

Anmärkning:

Fixeringsblocken används som höjdelement för alla systemelement som inte har några rörliga kontakt- och stödytor. Det gäller till exempel stöd- och anliggningskropparna K0816 och de vertikala prismorna K0819.600. Dessutom kan de användas för att positionera och fästa element i raster på $50 \pm 0,01$ mm (se användningsexempel).

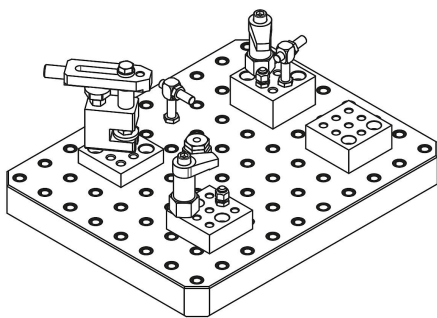
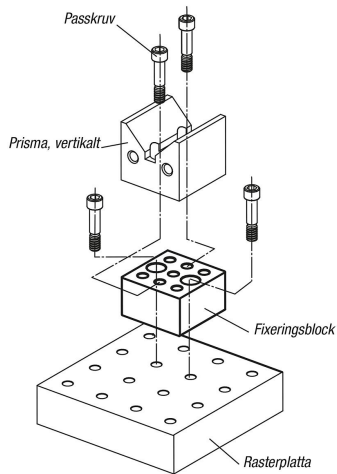

Fixeringsblock, Form M

Ritningar

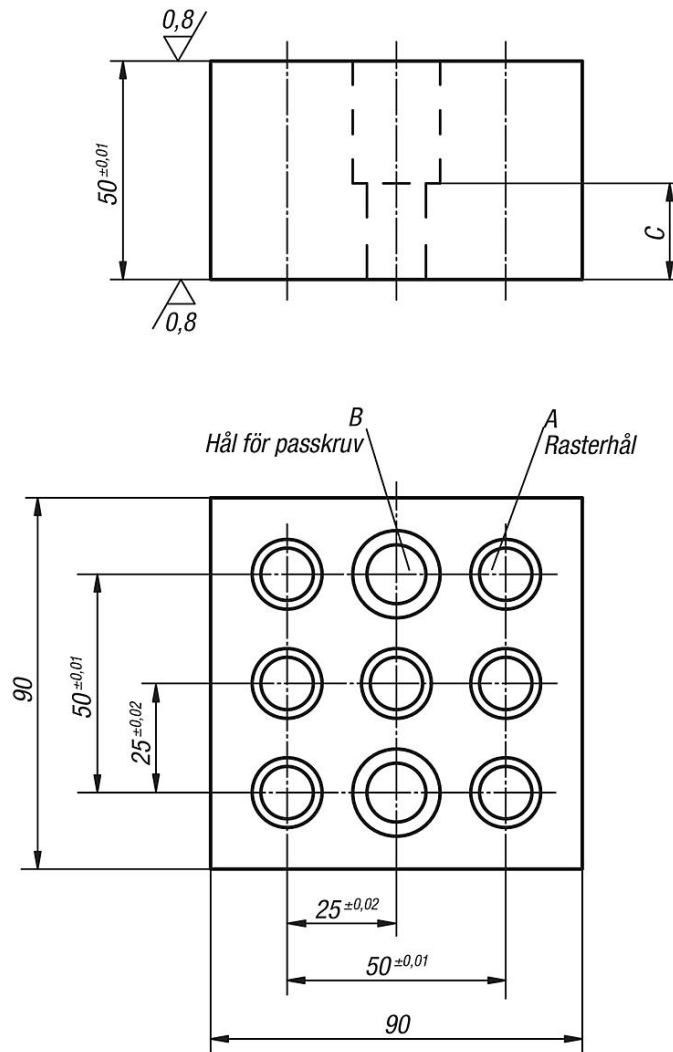

Artikelöversikt

Fixeringsblock, Form M

Beställningsnr.	A Passhål	A Gänga	B Ø för passkruv	C	Antal rasterhål	Antal monteringshål	Tillhörande passkruvar	Vikt kg
K0810.12112050	12 F7	M12	12 F7	22	7	2	K0815.112055	2,693
K0810.12116050	16 F7	M16	16 F7	26	7	2	K0815.116055	2,38