

## Stabila spännbackar

### Artikelbeskrivning/produktbilder

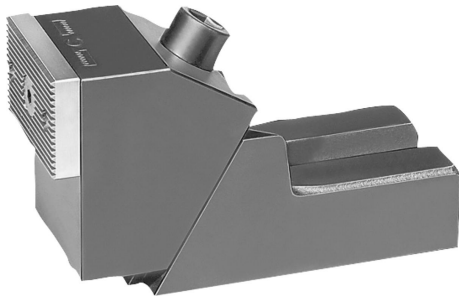

### Beskrivning

#### Material:

Grundkropp i tempererat gjutjärn.  
Spännbackar i sätthärtningsstål.

#### Utförande:

Brunerat.  
Spännbackarna sätthärdade.

#### Anmärkning:

Spännbackarna är vridbara med en slät sida för bearbetade arbetsstycken och en räfflad sida för obearbetade ytor. För att fästa de stabila spännbackarna på maskinbordet rekommenderar vi två spännskruvar!

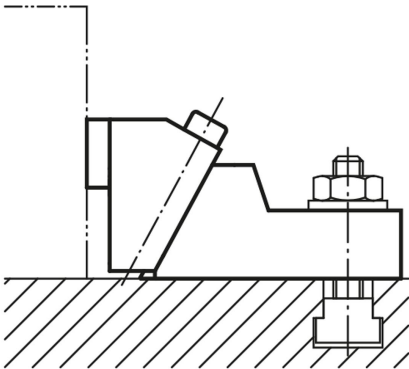

### Ritningar

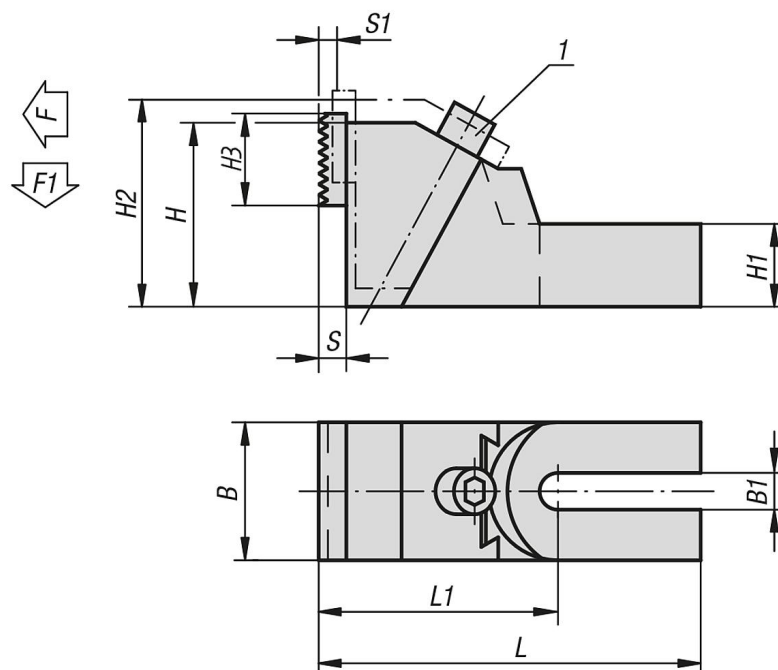

### Artikelöversikt

### Stabila spännbackar

## Stabila spännbackar

### Artikelöversikt

Beställningsnr.	Passar för spårbredd	L	L1	B	B1	H	H1	H2	H3	S	S1	Spännkraft F kN	F1 kN	Åtdragningsmoment Nm
<b>K0891.19</b>	12/14/16/18	179	112,5	65	19	85	38	99	40	12	8	8/15/20/28	1,2/2,2/3/4,2	20/40/45/60
<b>K0891.26</b>	20/22/24/28/30	230	138,5	75	26	100	45	118	40	12	11	25/25/32/32/36	4,5/4,5/4,8/4,8/5,4	85/85/95/95/110
<b>K0891.38</b>	32/36/42	265	158	90	38	120	56	145	40	12	15	50	7,5	160