

# UNILOCK spännbult, 5-axlig bearbetning för infästning av arbetsstycke systemstorlek 80 mm

Artikelbeskrivning/produktbilder



## Beskrivning

**Material:**  
Sätthärtningsstål.

**Utförande:**  
Härdat och brunerat.  
Funktionsytor slipade.

**Anmärkning:**  
UNILOCK spännbult för 5-axlig bearbetning är lämplig för fastspänning och positionering av arbetsstycket. Spännbulten skruvas fast på arbetsstycket, så att de kan monteras tillsammans på basmodulen eller påbyggnadsmodulen. Spännbultarna skruvas fast på arbetsstycket med passkravar (K0970, K0971).

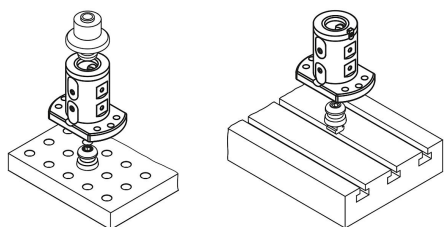

## Ritningar

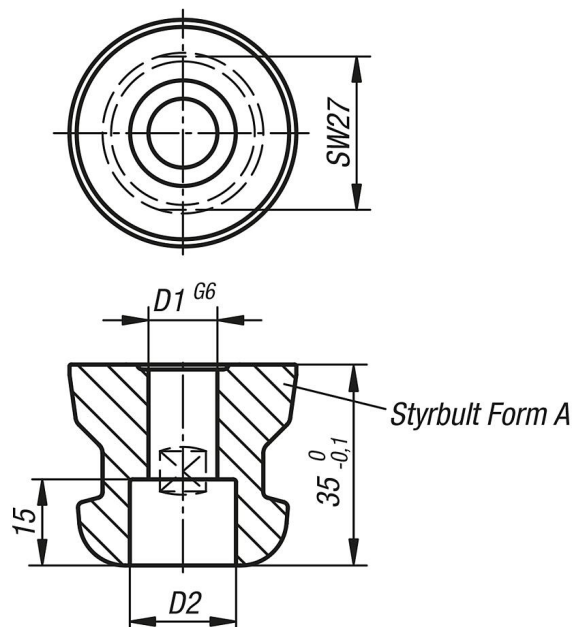

## Artikelöversikt

### UNILOCK spännbult, 5-axlig bearbetning för infästning av arbetsstycke

Beställningsnr.	Form	D1	D2
K0968.12	A	12	18,4

**UNILOCK spännbult, 5-axlig bearbetning för infästning av arbetsstycke  
systemstorlek 80 mm**

## Artikelöversikt

Beställningsnr.	Form	D1	D2
K0968.16	A	16	21,1