

## Positioneringsfötter med yttergånga och räfflad yta, Form C

Artikelbeskrivning/produktbilder



### Beskrivning

**Material:**  
Automatstål.

**Utförande:**  
Sätthärdat och brunerat.

**Anmärkning:**  
Positioneringsfötterna används som stöd, anslag och tryckstycken i fixturbygge och allmän maskin- och apparatbyggnad.

### Ritningar

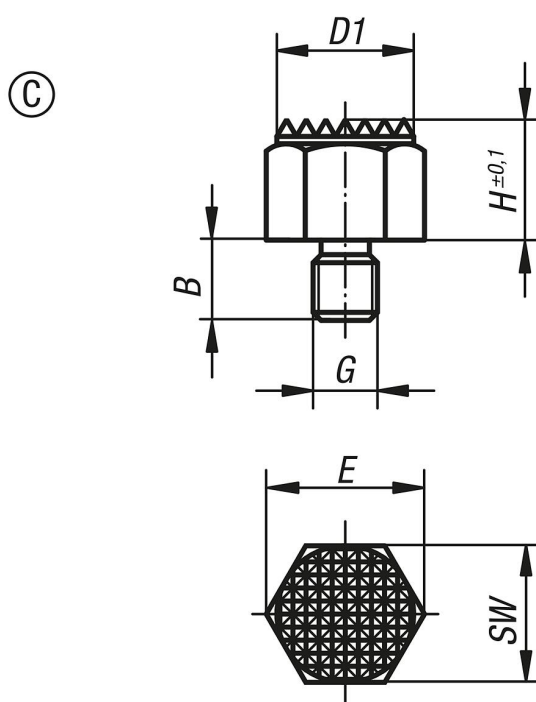

### Artikelöversikt

Beställningsnr.	Form	B	D1	G	H	E	SW	Åtdragningsmoment max. Nm
K0298.308	C	8	13	M6	8	14,4	13	8,5
K0298.3102	C	10	13	M6	10	14,4	13	8,5
K0298.3081	C	10	17	M8	8	19,4	17	18
K0298.3101	C	10	17	M8	10	19,4	17	18
K0298.3103	C	12	19	M10	10	21,9	19	32
K0298.3152	C	12	19	M10	15	21,9	19	32
K0298.310	C	14	22	M12	10	25,2	22	60
K0298.315	C	14	22	M12	15	25,2	22	60
K0298.3151	C	19	30	M16	15	33	30	140
K0298.3201	C	19	30	M16	20	33	30	140

## **Positioneringsfötter med yttergånga och räflad yta, Form C**

Artikelöversikt

---