

Neddragande spännare, Form D

Artikelbeskrivning/produktbilder



Beskrivning

Material:

Stål.

Utförande:

Sätthärdat och brunerat.

Anmärkning:

Den neddragande spännaren är ett snabbspännelement, med vilket arbetsstycken genom svängbacken över spiralexcentern samtidigt trycks mot de fasta anslagen och mot ett underlag.

Spännbacken kan positioneras och spänns fast på ett modulärt rastersystem med anslagsskruven och centringshylsan (se ritningen).

Utförandena K0035.006010, K0035.006015, K0035.006030 och K0035.006035 har 2 runda insatser i hårdmetall.

Spännkraft:

K0035.006... = 3800 N

K0035.010... = 7200 N

Ritningar

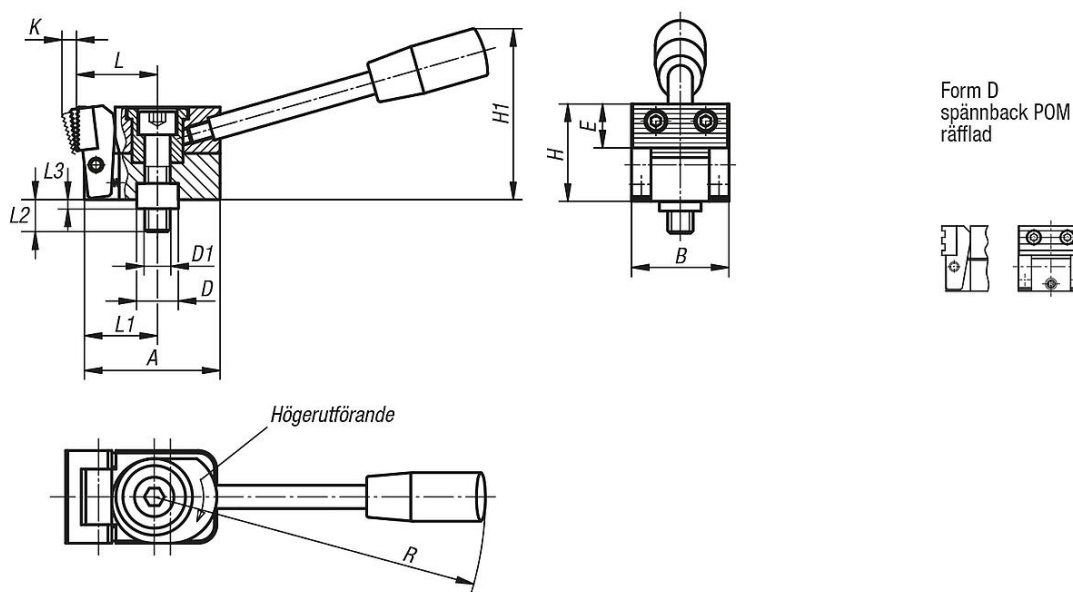

Artikelöversikt

Beställningsnr.	Form	Utförande 1	A	B	D	D1	E	H	H1	K	L	L1	L2	L3	R	F N
K0035.006020	D	höger	38,5	25	12	M6	11	25	45	4,5	22	20	17	4	110	3800
K0035.010020	D	höger	58,5	40	18	M10	18	40	74	7	34,5	31,5	27	6	143	7200
K0035.006040	D	vänster	38,5	25	12	M6	11	25	45	4,5	22	20	17	4	110	3800
K0035.010040	D	vänster	58,5	40	18	M10	18	40	74	7	34,5	31,5	27	6	143	7200

