

Insatser, runda, Form 0

Artikelbeskrivning/produktbilder



Beskrivning

Material, utförande:

Rostfritt stål med diamantyta, jämförbar med slipkornstorlek 100.

Anmärkning:

Griparna och insatserna är lämpliga för montering i hållarmar, griparsystem, spännanordningar, spännbackar och pendelstöd. Vid användning av gripare överförs mycket höga vridmoment och hållkrafter över genomsnittet, även vid hårda material och ojämna ytor.

Form 0: Den slipande diamantyten är fast sammansmält med grundkroppen. Den är lämplig för släta eller hala ytor med ett minimum av späntryck. Då överför diamantpartiklarna höga hållkrafter till en mycket liten yta med minimal negativ inverkan på ytan. Diamantyten ger utmärkt slitagetålighet.

Gripare och insatser kan monteras i pendelstöden nedan:
Beställningsnummer K0285.117X022 till K0285.936X036
Beställningsnummer K0289.110X015 till K0289.924X100
Beställningsnummer K0291.120X030 till K0291.924X080

Ritningar

Form 0
insats i rostfritt stål avplanad, plan
med diamantyta

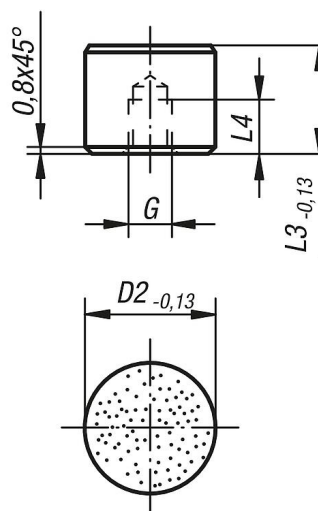

Artikelöversikt

Beställningsnr.	Form	D2	L3	L4	G
K0385.10105	0	10	10	5	M5
K0385.10125	0	10	12	6,4	M5
K0385.12105	0	12	10	5	M5
K0385.12125	0	12	12	6,4	M5
K0385.16105	0	16	10	5	M6
K0385.16125	0	16	12	6,4	M6
K0385.20105	0	20	10	5	M6
K0385.20125	0	20	12	6,4	M6
K0385.25105	0	25	10	5	M6
K0385.25125	0	25	12	6,4	M6

