

## Stegback för 5-axlig bearbetning

Artikelbeskrivning/produktbilder

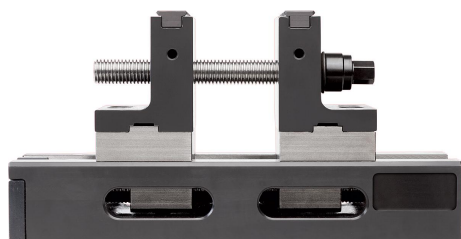
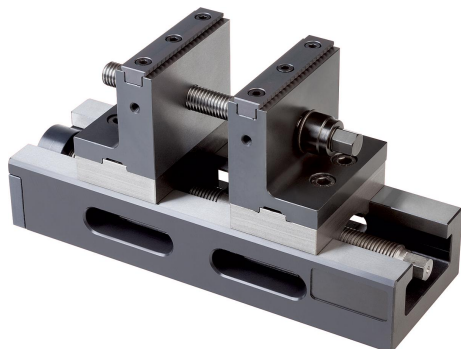
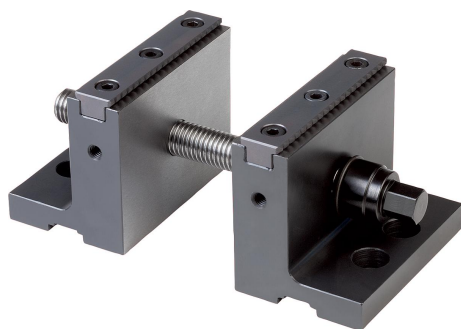

### Beskrivning

#### Material:

Stål.

#### Utförande:

Stegback härdad, slipade spännytor.

Grepplist härdad.

#### Beställningsinformation:

Höga stegbackar parvis med två greppinsatser och tre spännspindlar av olika längd.

#### Anmärkning:

Arbetsstycket spänns först fast med den undre centreringsspindeln och efterspänns sedan med den övre.

#### Grundutrustning:

För backbredd 80 mm.

Höga stegbackar levereras parvis med 2 greppinsatser och 3 spännspindlar av olika längd.

1:a längden 80 mm spännområde 6 mm–35 mm.

2:a längden 140 mm spännområde 6 mm–95 mm.

3:e längden 200 mm spännområde 6 mm–155 mm.

För backbredd 125 mm.

Höga stegbackar levereras parvis med 2 greppinsatser och 3 spännspindlar av olika längd.

1:a längden 110 mm spännområde 6 mm–60 mm.

2:a längden 245 mm spännområde 6 mm–200 mm.

3:e längden 315 mm spännområde 6 mm–270 mm.

#### Fördelar:

Perfekt för bearbetning från fem håll. Hög uppbyggnad på maskinbord i maskiner för 5-axlig bearbetning. Spännkraften verkar direkt under arbetsstycket.

Påbyggnadsbackar kan kompletteras för de centrerande spännarna på 80 mm och 125 mm. Arbetsstycket spänns först fast med den undre centreringsspindeln och efterspänns sedan med den övre.

# Stegback för 5-axlig bearbetning

Ritningar

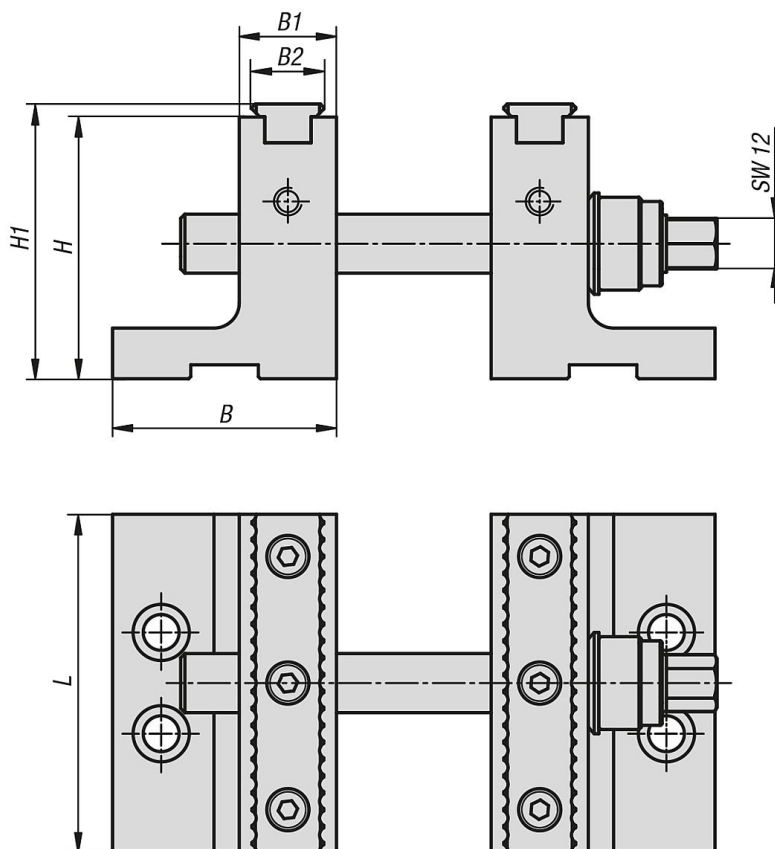

## Spännkraftsdiagram

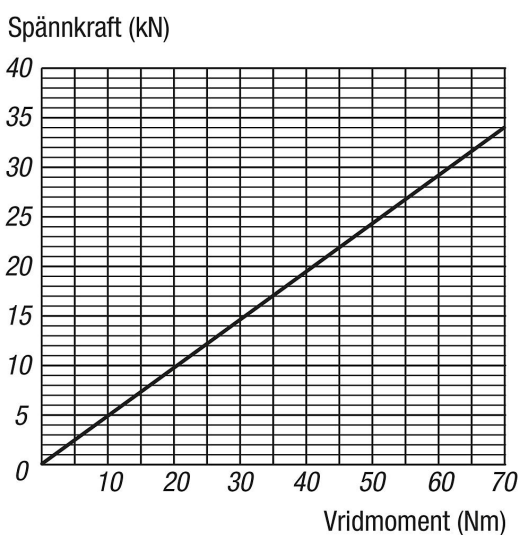

## Artikelöversikt

### Stegback för 5-axlig bearbetning

Beställningsnr.	Utförande 1	B	B1	B2	H	H1	L	Vikt kg
K1115.0801	för 5-axlig bearbetning	53	23	17	62	65,1	80	2,689

## Stegback för 5-axlig bearbetning

### Artikelöversikt

Beställningsnr.	Utförande 1	B	B1	B2	H	H1	L	Vikt kg
K1115.1251	för 5-axlig bearbetning	67	23	17	90	93,1	125	6,32