

# Positioneringsfötter med yttergånga och räfflad yta, hårdmetall, Form K

Artikelbeskrivning/produktbilder



## Beskrivning

**Material:**  
Automatstål.

**Utförande:**  
Sätthärdat och brunerat.

**Anmärkning:**  
Positioneringsfötterna används som stöd, anslag och tryckstycken i fixturbygge och allmän maskin- och apparatbyggnad.

## Ritningar

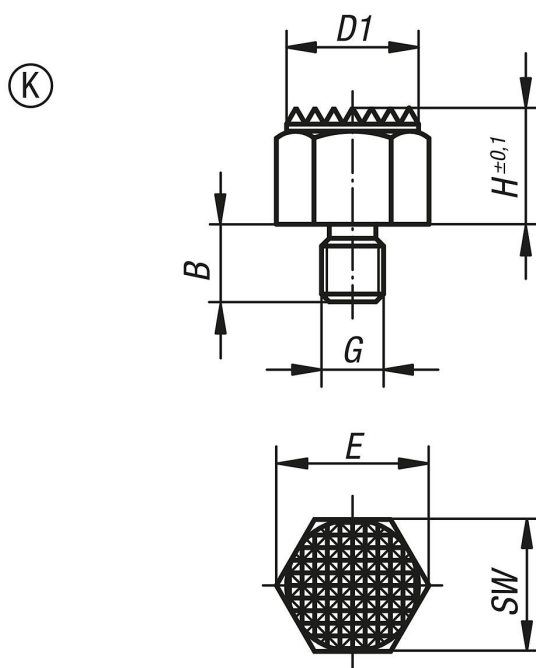

## Artikelöversikt

Beställningsnr.	Form	B	D1	G	H	E	SW	Åtdragningsmoment max. Nm
K0298.7101	K	10	17	M8	10	19,4	17	18
K0298.710	K	14	22	M12	10	25,2	22	60
K0298.715	K	14	22	M12	15	25,2	22	60
K0298.7151	K	19	30	M16	15	33	30	140
K0298.7201	K	19	30	M16	20	33	30	140

