

# Plattor för justerbara fötter i zinkgods eller rostfritt stål

Artikelbeskrivning/produktbilder



## Beskrivning

### Material:

Platta i zinkgods eller rostfritt stål 1.4305.

Glidskyddsplatta i termoplastisk elastomer.

### Utförande:

Platta i zinkgods, svart pulverlackerat. Platta i blankt rostfritt stål.

### Anmärkning:

De justerbara fötterna består av en platta och en gängad spindel. Varje platta kan kombineras med varje spindel.

Glidskyddsplattan absorberar vibrationer och hindrar foten från att glida.

Lämpliga gängade spindlar, se K0427.

### Ritningsinformation:

Form A utan skruvhål utan glidskyddsplatta

Form B utan skruvhål med glidskyddsplatta

Form C med skruvhål (öppen) utan glidskyddsplatta

Form D med skruvhål (öppen) med glidskyddsplatta

1) från platta  $\varnothing 80$

## Ritningar

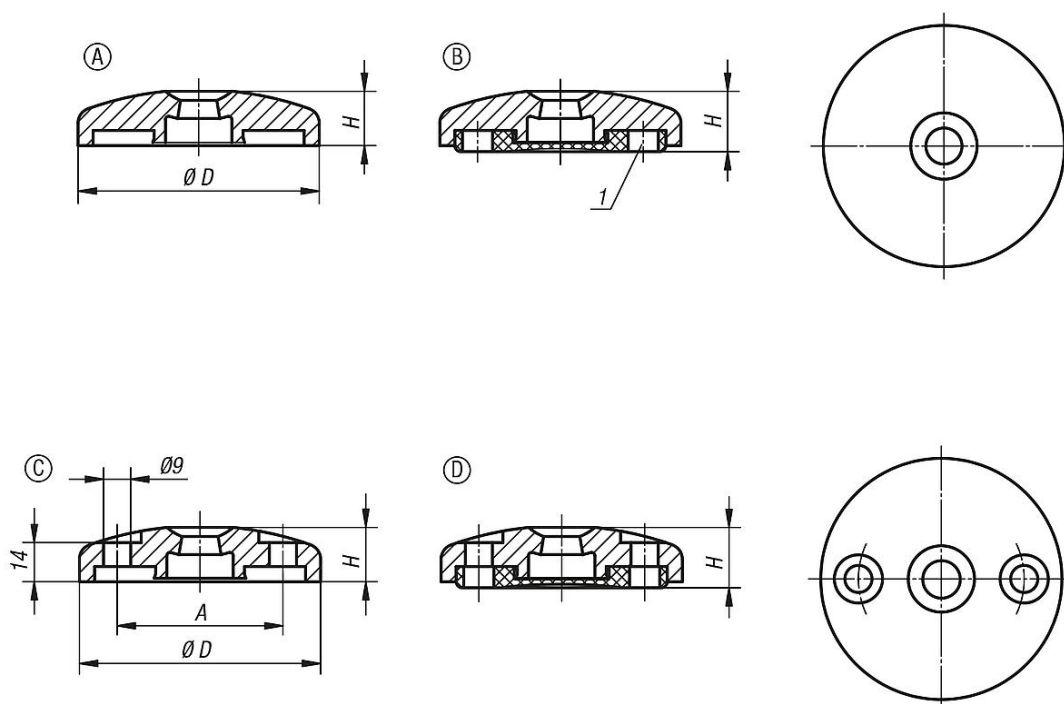

## Artikelöversikt

### Plattor för justerbara fötter i zinkgods

Beställningsnr.	Form	Material grundkropp	D	A	H	Belastningsförmåga max. kN
K0425.10401	A	zink	40	-	18	20

## Plattor för justerbara fötter i zinkgods eller rostfritt stål

### Artikelöversikt

Beställningsnr.	Form	Material grundkropp	D	A	H	Belastningsförmåga max. kN
K0425.10451	A	zink	45	-	18	25
K0425.10501	A	zink	50	-	18	25
K0425.10601	A	zink	60	-	18	35
K0425.10801	A	zink	80	-	18	35
K0425.11001	A	zink	100	-	18	35
K0425.11201	A	zink	120	-	18	35
K0425.10602	A	rostfritt stål	60	-	18	45
K0425.10802	A	rostfritt stål	80	-	18	45
K0425.11002	A	rostfritt stål	100	-	18	45
K0425.20601	B	zink	60	-	20	35
K0425.20801	B	zink	80	-	20	35
K0425.21001	B	zink	100	-	20	35
K0425.21201	B	zink	120	-	20	35
K0425.20602	B	rostfritt stål	60	-	20	45
K0425.20802	B	rostfritt stål	80	-	20	45
K0425.21002	B	rostfritt stål	100	-	20	45
K0425.30801	C	zink	80	55	18	35
K0425.31001	C	zink	100	74	18	35
K0425.30802	C	rostfritt stål	80	55	18	45
K0425.31002	C	rostfritt stål	100	74	18	45
K0425.40801	D	zink	80	55	20	35
K0425.41001	D	zink	100	74	20	35
K0425.40802	D	rostfritt stål	80	55	20	45
K0425.41002	D	rostfritt stål	100	74	20	45