

Spårstyrningsmuttrar

Artikelbeskrivning/produktbilder

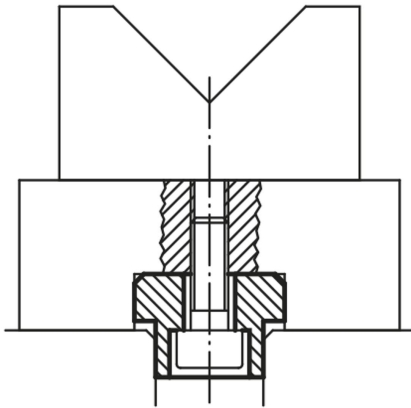
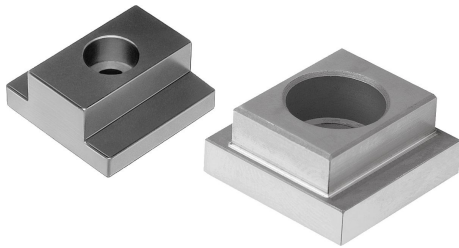

Beskrivning

Material:

Seghärdat stål 1.1191.

Utförande:

Form A brunerad.

Form B blank och härdad.

Anmärkning:

Spårmuttrarna används för snabb och exakt positionering av fixturelement.

Man slipper lägga tid på att rikta in elementen.

Utförande B kan monteras vridet 90° för ytterligare ett fixeringsmått. På så sätt kan spårmuttrarna användas för två olika spårbredder.

Spårstyrningsmuttrar

Ritningar

(A)

K0954.08x8

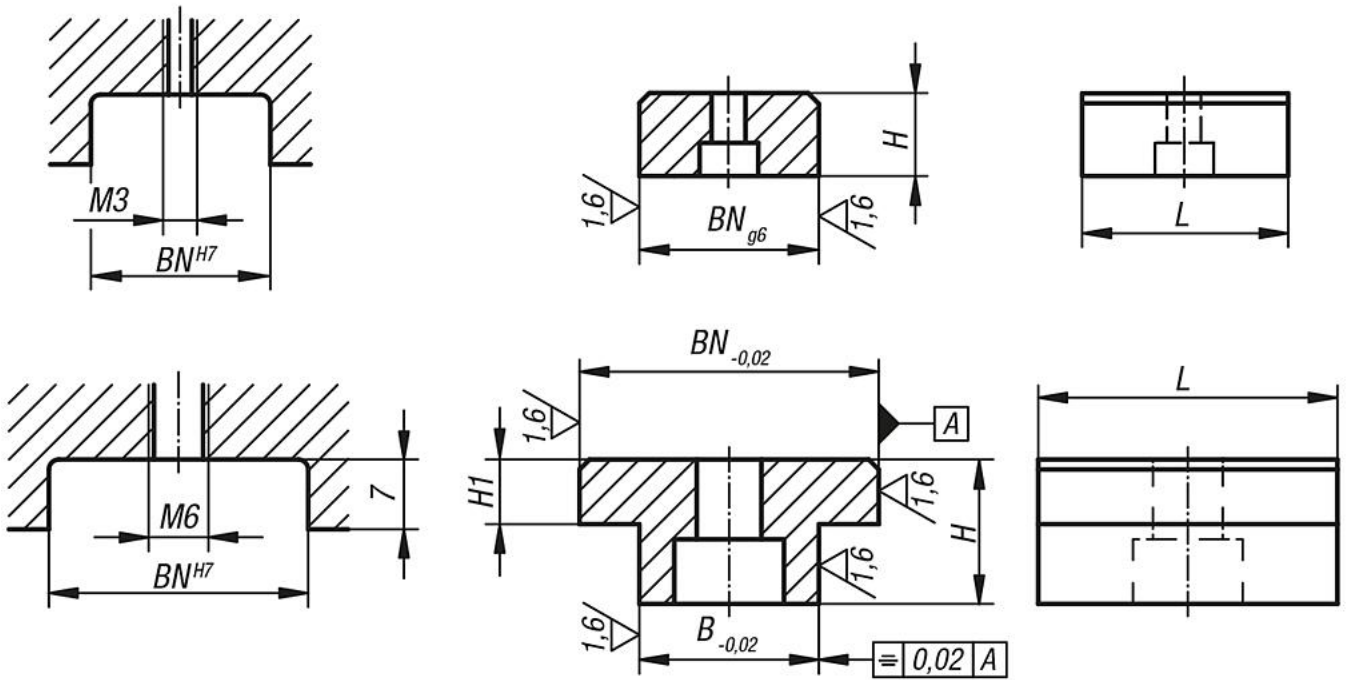

(B)

K0954.1814x18

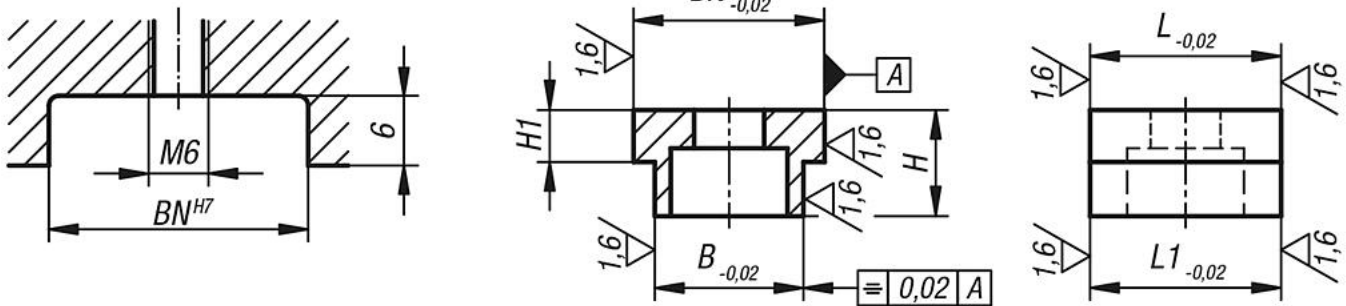

K0954.1814x20

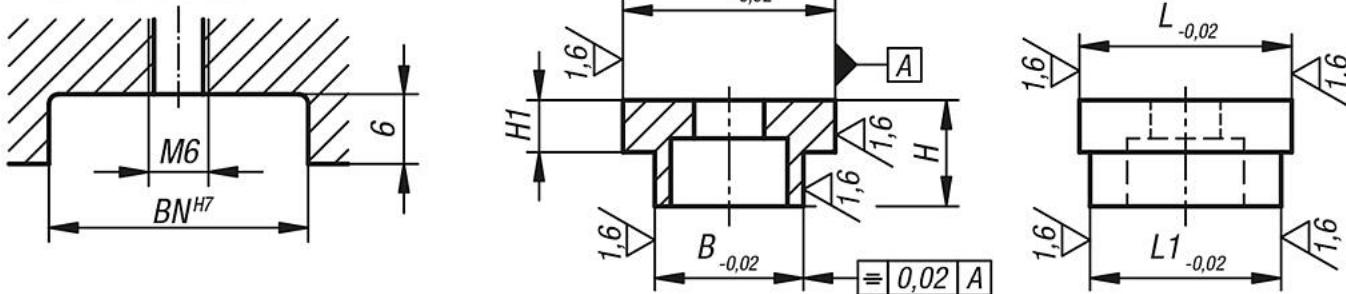

Artikelöversikt

Spårstyrningsmuttrar

Spårstyrningsmuttrar

Artikelöversikt

Beställningsnr.	Form	Form-typ	BN=Spårbredd	B	H	H1	L	L1
K0954.08X8	A	enkel	8	8	8	-	20	-
K0954.12X20	A	enkel	20	12	14	6	30	-
K0954.12X22	A	enkel	22	12	14	6	30	-
K0954.12X30	A	enkel	30	12	14	6	30	-
K0954.14X20	A	enkel	20	14	14	6	30	-
K0954.14X22	A	enkel	22	14	14	6	30	-
K0954.14X30	A	enkel	30	14	14	6	30	-
K0954.16X20	A	enkel	20	16	14	6	30	-
K0954.16X22	A	enkel	22	16	14	6	30	-
K0954.16X30	A	enkel	30	16	14	6	30	-
K0954.18X20	A	enkel	20	18	14	6	30	-
K0954.18X22	A	enkel	22	18	14	6	30	-
K0954.18X30	A	enkel	30	18	14	6	30	-
K0954.22X20	A	enkel	20	22	14	6	30	-
K0954.22X22	A	enkel	22	22	14	6	30	-
K0954.22X30	A	enkel	30	22	14	6	30	-
K0954.1814X18	B	båda sidor	18	14	10	4,9	18	18
K0954.1814X20	B	båda sidor	20	14	10	4,9	20	18