

Bottenplattor Kompakt spännare för 5-axlig bearbetning

Ritningar

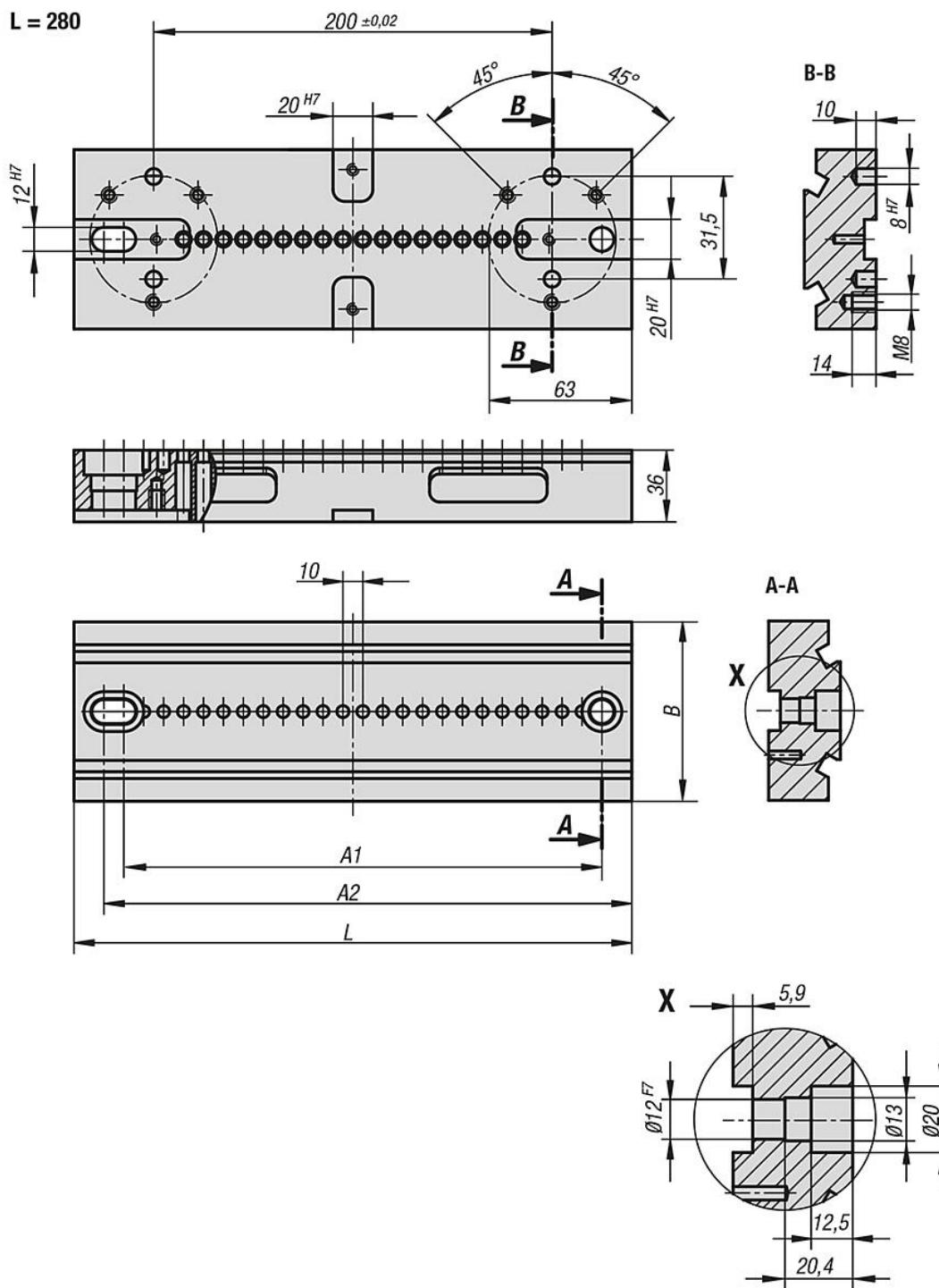

Artikelöversikt

Bottenplattor, kompakt spännare för 5-axlig bearbetning

Beställningsnr.	A	A1	A2	B	L	Tillhörande passkruv	Vikt kg
K0994.090280	20x10	240	250	90	280	K0815.12055	6,14
K0994.090400	31x10	350	360	90	400	K0815.12055	8,58
K0994.125280	20x10	240	250	125	280	K0815.12055	8,86

Bottenplattor Kompakt spännare för 5-axlig bearbetning

Artikelöversikt

Beställningsnr.	A	A1	A2	B	L	Tillhörande passkruv	Vikt kg
K0994.125400	31x10	350	360	125	400	K0815.12055	12,24