

Gänginsatser självskärande med skärhåll

Artikelbeskrivning/produktbilder

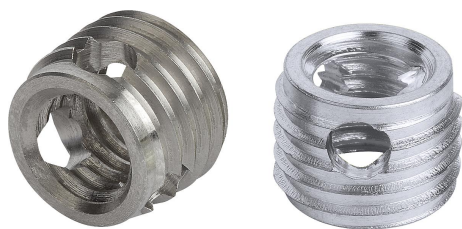

Beskrivning

Material:

Stål eller rostfritt stål 1.4305.

Utförande:

Härdat, förzinkat stål.

Blank rostfritt stål.

Anmärkning:

Självskärande gänginsatser för tillverkning av mycket robusta, slitagetåliga och vibrationssäkra skruvförband i material med låg skjuvhållfasthet, som t.ex. aluminium och aluminiumlegeringar, mässing, brons, gjutjärn, duroplast och termoplast.

Gänginsatserna är koniska i nedre änden och har tre skärhåll. När insatsen skruvas i skär de själva sin fästgänga i borrhålet. Det garanterar en absolut säker och fast förankring i fästmaterialet.

Innergänga D1 enligt ISO 6H.

Gänginsatserna med skärhåll är speciellt konstruerade för svårbearbetade material. Eftersom väggen är tjockare kan mer kraft tas upp vid spånavskiljningen och dessutom fördelas på de tre hålen.

Ritningar

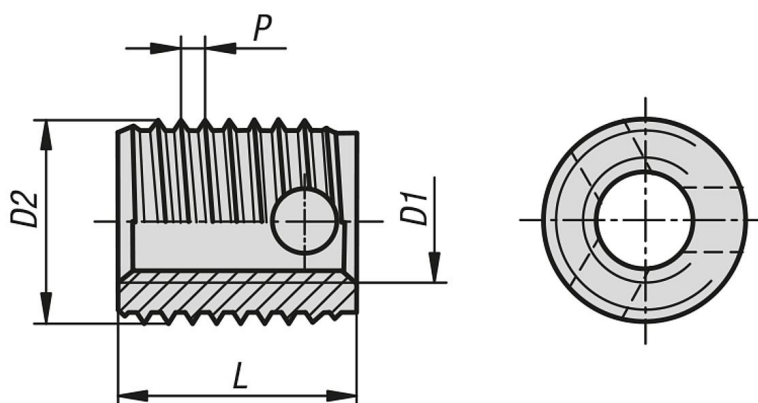

Artikelöversikt

Gänginsatser, självskärande med skärhåll

Beställningsnr.	Material grundkropp	D1 Innergänga	D2	L	P	T	R min. vid lättmetall	R min. vid gjutjärn	R min. vid plastmaterial	Beställningsnummer handmonteringsverktyg	Beställningsnummer maskinmonteringsverktyg
K0979.03	stål	M3	5	4	0,6	6	1	1,5	1,25	K0978.803	K0978.903
K0979.04	stål	M4	6,5	6	0,8	8	1,3	1,95	1,6	K0978.804	K0978.904
K0979.05	stål	M5	8	7	1	9	1,6	2,4	2	K0978.805	K0978.905
K0979.06	stål	M6	10	8	1,25	10	2	3	2,5	K0978.806	K0978.906
K0979.08	stål	M8	12	9	1,5	11	2,4	3,6	3	K0978.808	K0978.908
K0979.10	stål	M10	14	10	1,5	13	2,8	4,2	3,5	K0978.810	K0978.910
K0979.12	stål	M12	16	12	1,75	15	3,2	4,8	4	K0978.812	K0978.912

Gänginsatser självskärande med skärhå

Artikelöversikt

Beställningsnr.	Material grundkropp	D1 Inngång	D2	L Längd	P	T min.	R min. vid lättmetall	R min. vid gjutjärn	R min. vid plastmaterial	Beställningsnummer handmonteringsverktyg	Beställningsnummer maskinmonteringsverktyg
K0979.103	rostfritt stål	M3	5	4	0,6	6	1	1,5	1,25	K0978.803	K0978.903
K0979.104	rostfritt stål	M4	6,5	6	0,8	8	1,3	1,95	1,6	K0978.804	K0978.904
K0979.105	rostfritt stål	M5	8	7	1	9	1,6	2,4	2	K0978.805	K0978.905
K0979.106	rostfritt stål	M6	10	8	1,25	10	2	3	2,5	K0978.806	K0978.906
K0979.108	rostfritt stål	M8	12	9	1,5	11	2,4	3,6	3	K0978.808	K0978.908
K0979.110	rostfritt stål	M10	14	10	1,5	13	2,8	4,2	3,5	K0978.810	K0978.910
K0979.112	rostfritt stål	M12	16	12	1,75	15	3,2	4,8	4	K0978.812	K0978.912