

## Gänginsatser självskärande med skärslits

### Artikelbeskrivning/produktbilder



### Beskrivning

#### Material:

Stål eller rostfritt stål 1.4305.

#### Utförande:

Härdat, förzinkat stål.

Blank rostfritt stål.

#### Anmärkning:

Självskärande gänginsatser för tillverkning av mycket robusta, slitagetåliga och vibrationssäkra skruvförband i material med låg skjuvhållfasthet, som t.ex. aluminium och aluminiumlegeringar, mässing, brons, gjutjärn, duroplast och termoplast.

Gänginsatserna är koniska i nedre änden och har en skärslits. När de skruvas i skär de själva sin fästgänga i borrhålet. Det garanterar en absolut säker och fast förankring i fästmaterialet.

Innergänga D1 enligt ISO 6H.

Gänginsatserna med skärslits fjädrar lite inåt i slitsområdet i somliga material. Det ger en viss skruvsäkrande effekt. Vill man inte ha den rekommenderar vi gänginsatser med skärhål.

### Ritningar

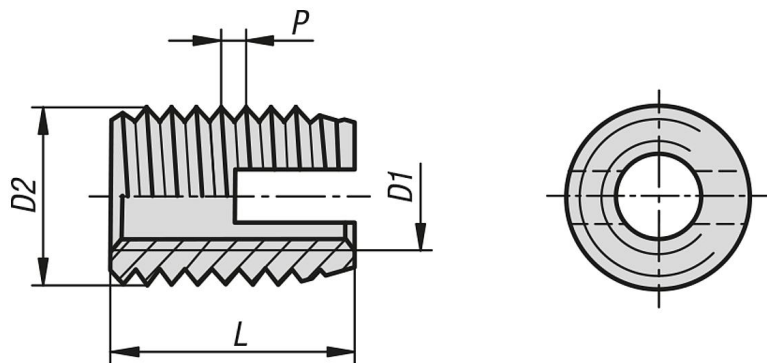

### Artikelöversikt

Beställningsnr.	Material grundkropp	D1 Innergänga	D2	L Längd	P	T min.	R min. vid lättmetall	R min. vid gjutjärn	R min. vid plastmaterial	Beställningsnummer handmonteringsverktyg	Beställningsnummer maskinmonteringsverktyg
K0978.03	stål	M3	5	6	0,5	8	1	1,5	1,25	K0978.803	K0978.903
K0978.04	stål	M4	6,5	8	0,75	10	1,3	1,95	1,6	K0978.804	K0978.904
K0978.05	stål	M5	8	10	1	13	1,6	2,4	2	K0978.805	K0978.905
K0978.06	stål	M6	10	14	1,5	17	2	3	2,5	K0978.806	K0978.906
K0978.08	stål	M8	12	15	1,5	18	2,4	3,6	3	K0978.808	K0978.908
K0978.10	stål	M10	14	18	1,5	22	2,8	4,2	3,5	K0978.810	K0978.910
K0978.12	stål	M12	16	22	1,5	26	3,2	4,8	4	K0978.812	K0978.912
K0978.16	stål	M16	20	22	1,5	27	4	6	5	-	K0978.916
K0978.103	rostfritt stål	M3	5	6	0,5	8	1	1,5	1,25	K0978.803	K0978.903
K0978.104	rostfritt stål	M4	6,5	8	0,75	10	1,3	1,95	1,6	K0978.804	K0978.904
K0978.105	rostfritt stål	M5	8	10	1	13	1,6	2,4	2	K0978.805	K0978.905

## Gänginsatser självskärande med skärslits

### Artikelöversikt

Beställningsnr.	Material grundkropp	D1 Inngång	D2 Längd	L	P	T min.	R min. vid lättmetall	R min. vid gjutjärn	R min. vid plastmaterial	Beställningsnummer handmonteringsverktyg	Beställningsnummer maskinmonteringsverktyg
<b>K0978.106</b>	rostfritt stål	M6	10	14	1,5	17	2	3	2,5	K0978.806	K0978.906
<b>K0978.108</b>	rostfritt stål	M8	12	15	1,5	18	2,4	3,6	3	K0978.808	K0978.908
<b>K0978.110</b>	rostfritt stål	M10	14	18	1,5	22	2,8	4,2	3,5	K0978.810	K0978.910
<b>K0978.112</b>	rostfritt stål	M12	16	22	1,5	26	3,2	4,8	4	K0978.812	K0978.912
<b>K0978.116</b>	rostfritt stål	M16	20	22	1,5	27	4	6	5	-	K0978.916