

Snabbspännare vertikala med vinklad fot och justerbar tryckspindel

Artikelbeskrivning/produktbilder

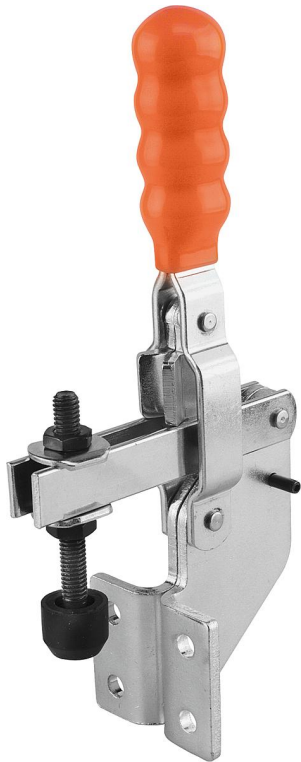

Beskrivning

Material:

Stål.

Utförande:

Förzinkat och kromaterat. Tryckspindel och muttrar fosfaterade.

Oljebeständigt plasthandtag.

Anmärkning:

Hållarmens och handtagets öppningsvinkel kan ökas eller minskas genom att man placerar om eller tar bort anslagsstiftet.

Vid utförande K0062.0100 medföljer ett tryckstycke i neopren.

Tillbehör:

K0100

K0101

K0102

K0103

K0106

K0107

Ritningsinformation:

1) Position 1

Snabbspännare vertikala med vinklad fot och justerbar tryckspindel

Ritningar

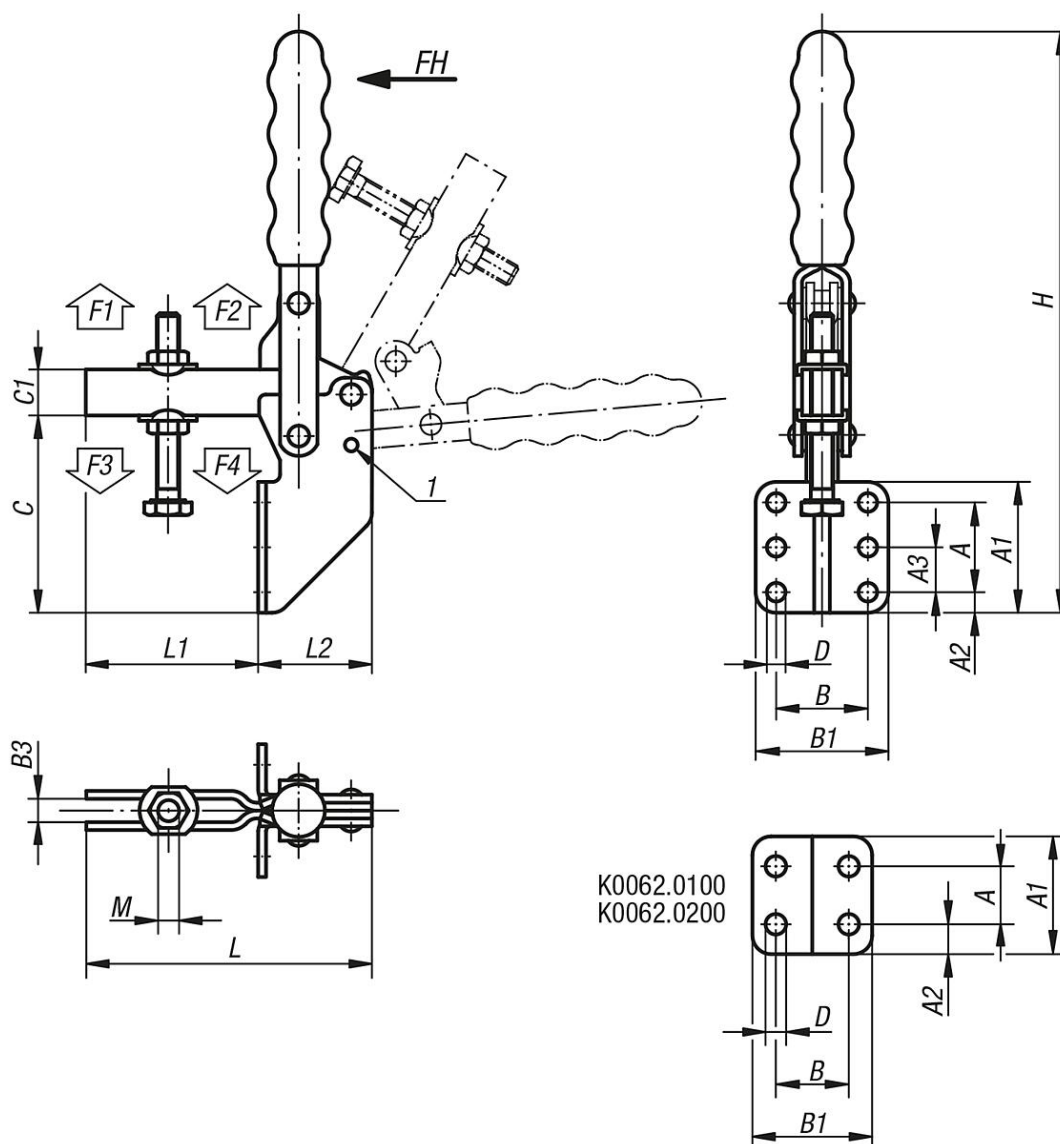

Artikelöversikt

Snabbspännare vertikala med vinklad fot och justerbar tryckspindel

Beställningsnr.	Öppningsvinkel hållarm position 1	Öppningsvinkel hållarm utan anslag	Öppningsvinkel handtag position 1	Öppningsvinkel handtag utan anslag	passende plasthandtag
K0062.0100	80°	190°	60°	100°	K0100.16
K0062.0200	105°	175°	70°	95°	K0100.22
K0062.0300	105°	160°	65°	90°	K0100.28

Beställningsnr.	A	A1	A2	A3	B	B1	B3	C	C1	D	H	L	L1	L2	M	Handkraft FH N	Hållkraft F1 N	Hållkraft F2 N	Spännkraft F3 N	Spännkraft F4 N
K0062.0100	14	29	7,5	-	17,5	28	5,5	44	9,5	4,8	122	67	31	36	M5x35	80	700	1000	500	800
K0062.0200	19	35	8	-	26	42	6,3	64	12,7	5,5	170	79	35	44	M6x50	100	1000	2200	950	1350
K0062.0300	35	51	8	16	35	51	8,8	82	19	6,8	235	143	92	51	M8x60	130	2000	3700	900	1850

